

TN-EM30WD-H1147-EX

HF读写头 – 适用于爆炸危险区域或具有极端要求的区域 (例如食品行业)

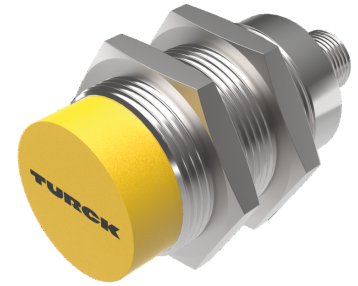
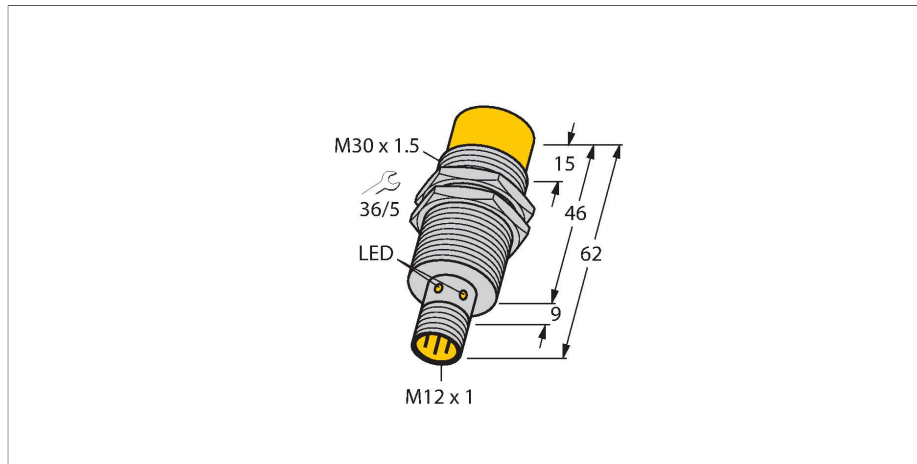

技术数据

型号	TN-EM30WD-H1147-EX
货号	7030386
认证	CE UKCA UL FDA ATEX防爆型
无线电认证	EU/RED : 欧洲 UK SI 2017/1206 : 英国 FCC : USA IC : 加拿大
设备标志	Ⓔ II 3G Ex ec IIC T4 Gc II 3D Ex tc IIIB T135°C Dc
符合认证	TURCK Ex-10005M X
电气数据	
工作电压	10...30 VDC
直流额定工作电流	≤ 75 mA
浪涌电流	700 mA 用于 : 1 ms
数据传输	电感耦合
技术	
工作频率	13.56 MHz
无线通讯与协议标准	ISO 15693 NFC Typ 5
最大读写距离	77 mm
输出性能	4线, 读/写
机械数据	
安装方式	非齐平
工作温度	-25...+70 °C
	有关防爆区域应用, 请参考使用说明
设计	螺纹, M30 x 1.5

特点

- M30 × 1.5螺纹管
- 不锈钢1.4404
- 前端面采用液晶聚合物制成
- 适合恶劣环境的IP69K防护等级
- 特殊的双重密封
- 抗常见酸碱清洗剂
- 适用于食品行业应用
- 激光雕刻标签, 永不磨损
- 仅通过连接至BL ident接口模块进行供电和操作
- M12 × 1接插件, 仅通过BL ident延长线连接
- ATEX 防爆认证II组设备, 设备等级3G, 可应用于气体危险2区
- ATEX 防爆认证II组设备, 设备等级3D, 可应用于气体和粉尘危险22区

.../S2503 连接器

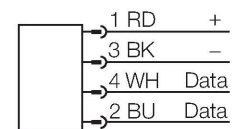

.../S2500 连接器

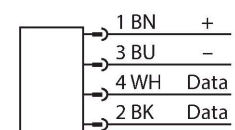

.../S2501 连接器

技术数据

尺寸	62 mm
外壳直径	Ø 30 mm
外壳材料	不锈钢型, 1.4404 (AISI 316L)
感应面材料	塑料, LCP
防震动性	55 Hz (1 mm)
防冲击性	30 g (11 ms)
防护等级	IP68 IP69K
电气连接	M12 × 1
MTTF	391 年 符合SN 29500 (Ed.99) 20 °C认证
工作电压指示	LED指示灯, 绿
可供货	SC-M12/3GD
包装数量	1

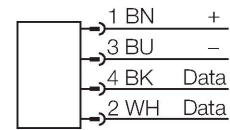

功能原理

HF读/写设备以13.56 MHz的频率工作, 可形成一个传输区域, 该传输区域的大小(0..500 mm)各不相同, 具体由读/写设备和所用的标签共同决定。

此处所述读/写距离仅指在实验室条件下, 不考虑周围材料造成的任何影响而得出的标准值。安装在金属内的标签TW-R**-(MF)的读写距离由金属来决定。

由于部件公差、安装条件、周围环境和材料品质 (特别是安装在金属内时) 的影响, 可达到的读写距离可能有最多30%的偏差。因此, 在真实运行条件下进行应用测试是非常重要的 (特别是即时读写) !

安装说明/描述

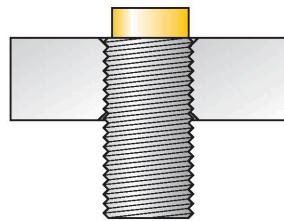

B有效面积直径 Ø 30 mm

B有效面积宽度 30 mm

非齐平安装

LED	颜色	状态	含义
1	熄灭	熄灭	工作电压关闭
	绿灯	亮起	工作电压接通
	绿灯	闪烁 (1 Hz)	高频场关闭
	绿灯	闪烁 (2 Hz)	标签在探测范围内

尺寸	型号	读写距离		传输区域		两个读写头之间的最小安装距离 [mm]
		推荐距离 (mm)	最大[mm]	最大读写长度[mm]	最大偏移宽度[mm]	
	IN TAG 200 SLIX2 100037960	22	40	34	17	90
	IN TAG 200 2K FRAM 100002358	17	31	32	16	90
	IN TAG 300 SLIX2 100002356	22	43	56	28	90

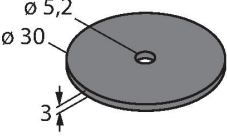
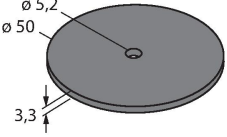
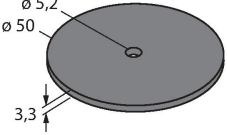
	IN TAG 300 2K FRAM 100002359	23	42	50	25	90
	IN TAG 500 SLIX 100027728	40	72	76	38	90
	IN TAG 500 2K FRAM 100002360	30	58	76	38	90

附件

PN-M30

6905308

M30圆柱产品冲撞保护螺母，材质：
不锈钢 A2 1.4305 (AISI 303)

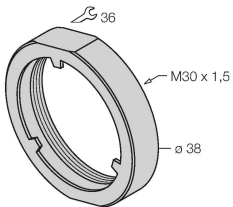

MW-30

6945005

用于圆柱螺纹传感器的安装托架；材
料：不锈钢 A2 1.4301 (AISI 304)

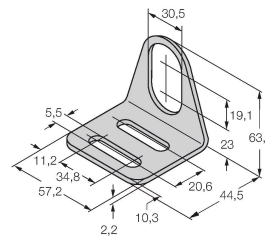

BSS-30

6901319

用于平滑圆柱型和圆柱螺纹传感器的
安装夹具；材料：PP

