

TP-206KK1-CF-H1141-L500

Snímání teploty – čidlo

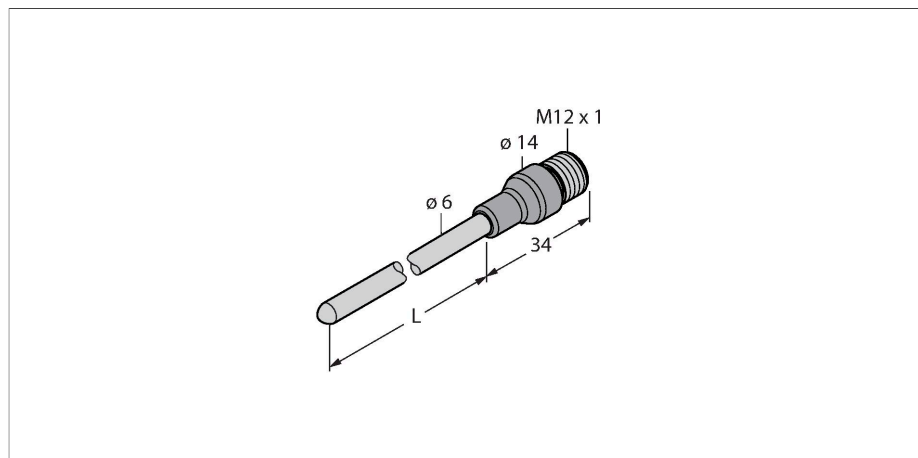

Technické údaje

Typ	TP-206KK1-CF-H1141-L500
ID č.	100017082
Teplotní rozsah	
Měřicí rozsah	-40...1100 °C
Měřicí rozsah	-40...2012 °F
Přesnost	Class 1
Měřicí prvek	termočlánek K, DIN EN 60584
Hloubka ponoření (L)	500 mm
Vnější průměr	6 mm
Stupeň a třída krytí	IP67
Výstupní funkce	dvoudrát
Podmínky okolí	
Okolní teplota	-40... +85 °C
Skladovací teplota	-40... +85 °C
Mechanické údaje	
Materiál pouzdra	kov/plast, Inconel 600/Nylon
Materiál senzoru	kov, Inconel 600
Procesní připojení	samořezné šroubení, jímka nebo pro přímá montáž
Elektrické připojení	konektor, M12 x 1
Referenční podmínky dle IEC 61298-1	
Teplota	15... +25 °C
Tlak vzduchu	860...1060 hPa abs.
Vlhkost vzduchu	45...75 % rel.
Pomocná energie	24 VDC

Vlastnosti

- termočlánek dle DIN EN 60584
- odolnost vůči vibracím a otřesům
- lze připojit k TS270 nebo IM34
- max. teplota konektoru: 120 °C
- 2vodičová technika
- procesní připojení: svěrací šroubení
- ohebná sonda (min. poloměr ohybu: 3x vnější průměr)

Schéma zapojení

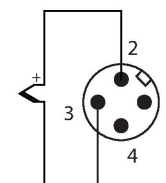

Funkční princip

Termočlánek se používá při snímání a kontrole teplot při optimalizaci a řízení procesů.

Typickým použitím jsou např. aplikace ve strojírenském průmyslu nebo v procesní automatizaci.

Klíčovým prvkem teplotního senzoru je pár kovových vodičů z různých materiálů, které jsou spojeny na jednom konci. Díky termoelektrickému jevu poskytuje termočlánek napětí závislé na teplotě.

Příslušenství

CF-M-6-G1/4-A4

9910483

Svěrací šroubení pro přímou montáž teplotních senzorů; průměr senzoru 6 mm; procesní připojení vnější závit G1/4"

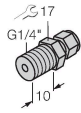

CF-M-6-N1/4-A4

9910484

Svěrací šroubení pro přímou montáž teplotních senzorů; průměr senzoru 6 mm; procesní připojení vnější závit 1/4" NPT

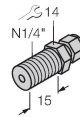

CF-M-6-M18-A4

9910525

Svěrací šroubení pro přímou montáž teplotních senzorů; průměr senzoru 6 mm; procesní připojení vnější závit M18x1

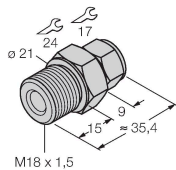

CF-M-6-N1/2-A4

9910529

Svěrací šroubení pro přímou montáž teplotních senzorů; průměr senzoru 6 mm; procesní připojení vnější závit 1/2" NPT

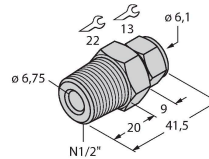

CF-M-6-G1/2-A4

9910530

Svěrací šroubení pro přímou montáž teplotních senzorů; průměr senzoru 6 mm; procesní připojení vnější závit G1/2"

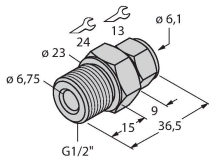

Příslušenství

Rozměrový náčrtek

Typ

ID č.

RK4.217T-2-RS4.217T/TS7198

100033104

Kabel termočlánku typ K - zásuvka M12 přímá 2pinová - zástrčka M12 přímá 2pinová, délka kabelu: 2 m, materiál kabelu: TPE zelená

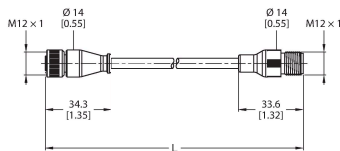

RK4.217T-5-RS4.217T/TS7198

100033105

Kabel termočlánku typ K - zásuvka M12 přímá 2pinová - zástrčka M12 přímá 2pinová, délka kabelu: 5 m, materiál kabelu: TPE zelená

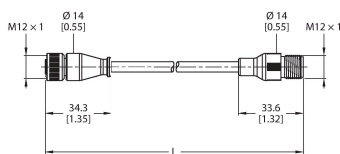

Rozměrový náčrtek

Typ

RK4.217T-7-RS4.217T/TS7198

ID č.

100033107

Kabel termočlánku typ K - zásuvka M12
přímá 2pinová - zástrčka M12 přímá
2pinová, délka kabelu: 7 m, materiál
kabelu: TPE zelená

