

RS-25S10S-9A16B-R3M12

Absolutní rotační snímač - jednootáčkový Industrial Line

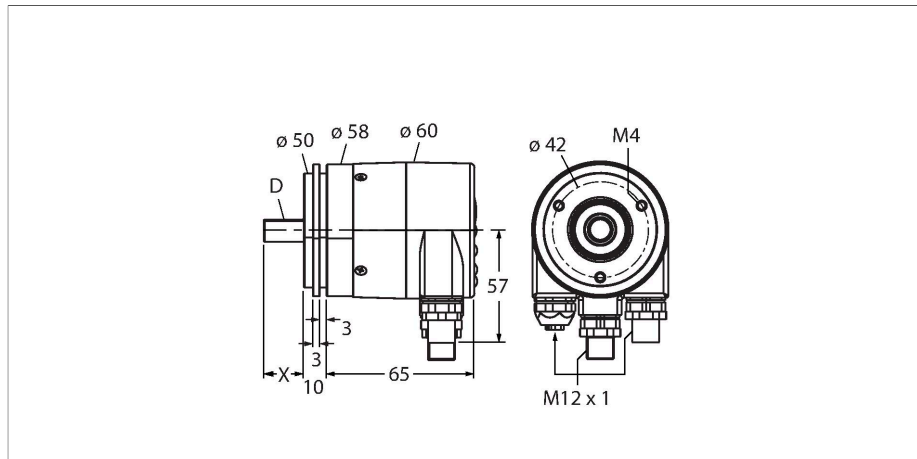

Vlastnosti

- synchronizační příruba, Ø 58mm
- hřídel, Ø 10 x 20 mm
- optický měřicí princip
- materiál hřídele: nerez ocel
- stupeň krytí IP67 ze strany hřídele
- -40 ... +80°C
- max. 3000 ot./ min
- Profibus
- odnímatelný kryt s konektory (3x M12)
- 360° s rozlišením 16 bitů (65536 poloh)
- lze nastavit, standardně 13 bitů

Schéma zapojení

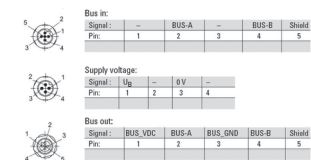

Technické údaje

Typ	RS-25S10S-9A16B-R3M12
Ident.č.	1544365
Měřicí princip	optický
Max. Rotational Speed	3000 rpm
Moment setrvačnosti rotoru	3 x10 ⁻⁶ kgm ²
Rozběhový krouticí moment	< 0.05 Nm
Měřicí rozsah	0...360°
Okolní teplota	-40... +80 °C
Napájecí napětí	10...30 VDC
Proud naprázdno	≤ 110 mA
Ochrana proti přerušení vodiče / přepólování	ano
Komunikační protokol	PROFIBUS-DP
Výstup	absolutní jednootáčkový
Rozlišení na otáčku	16 Bit
	lze nastavit
Pouzdro	hřídel
Typ příruby	synchronní příruba
Průměr příruby	Ø 58 mm
Typ hřídele	hřídel
Průměr hřídele D (mm)	10
Délka hřídele X	20 mm
Materiál hřídele	ocel
Materiál pouzdra	zinková slitina
Elektrické připojení	připojení sběrnice
	3 x M12

Technické údaje

Axiální zatížení hřídele	80 N
Radiální zatížení hřídele	80 N
Odolnost v solné mlze (EN 60068-2-6)	100 m/s ² , 55...2000 Hz
Odolnost vůči otřesům (EN 60068-2-27)	2500 m/s ² , 6 ms
Protection class housing	IP67
Protection class shaft	IP67

Signál	BUS-A in	BUS-B in	Stínění out	BUS_VDC out	BUS-A out	BUS_GND out	BUS-B out	Stínění out	-
Signal - Pin	BUS in 2	BUS in 4	BUS in 5	BUS out 1	BUS out 2	BUS out 3	BUS out 4	BUS out 5	-
Napájení	U _B	-	0V	-	-	-	-	-	-
Power- Pin	1	2	3	4	5	-	-	-	-

Příslušenství

<p>RFA-2</p>	<p>1544631</p> <p>Hliníkový kvádrový přírubový adaptér pro rotační senzory s dutou hřídelí a upínací přírubou, délka hrany 63,5 mm, tloušťka 3 mm</p>
<p>RFA-4</p>	<p>1544633</p> <p>Europříruba - hliníkový přírubový adaptér pro rotační senzory s hřídelí, Ø 115 mm; průměr roztečné kružnice 100 mm; pro změnu příruby 58 mm na Europřírubu</p>
<p>RFA-6</p>	<p>1544635</p> <p>Europříruba - hliníkový přírubový adaptér pro rotační senzory s hřídelí, Ø 58 mm; pro změnu příruby na synchronní přírubu</p>
<p>RFA-7</p>	<p>1544636</p> <p>Hliníkový přírubový adaptér pro rotační senzory s hřídelí, Ø 65 mm; pro změnu na přírubu Ø 65 mm s roztečnou kružnicí 48 mm</p>
<p>RFA-8</p>	<p>1544637</p> <p>Hliníkový přírubový adaptér pro rotační senzory s hřídelí, Ø 70 mm, tloušťka 4 mm; pro změnu na přírubu Ø 70 mm</p>
<p>RFA-9</p>	<p>1544638</p> <p>Úhlová hliníková příruba pro rotační senzory s hřídelí s přírubou Ø 58 mm</p>
<p>RFA-11</p>	<p>1544640</p> <p>Hliníkový přírubový adaptér pro rotační senzory s hřídelí, Ø 70 mm, tloušťka 10 mm; pro změnu na přírubu Ø 70 mm</p>
<p>RFA-12</p>	<p>1544641</p> <p>Hliníkový kvádrový přírubový adaptér pro rotační senzory s dutou hřídelí a upínací přírubou, délka hrany 70 mm, tloušťka 10 mm</p>

RFA-13

1544642

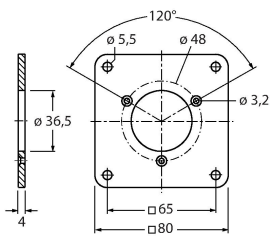

Hliníkový kvádrový přírubový adaptér pro rotační senzory s dutou hřídelí a upínací přírubou, délka hrany 80 mm, tloušťka 4 mm

RFA-1

1544630

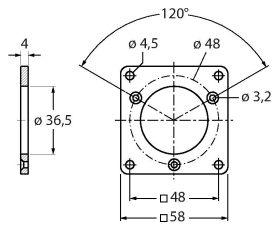

Hliníkový kvádrový přírubový adaptér pro rotační senzory s dutou hřídelí a upínací přírubou, délka hrany 58 mm, tloušťka 4 mm