

RM-28S10C-3C25B-H1181

Absolutní rotační snímač - víceotáčkový

Industrial Line

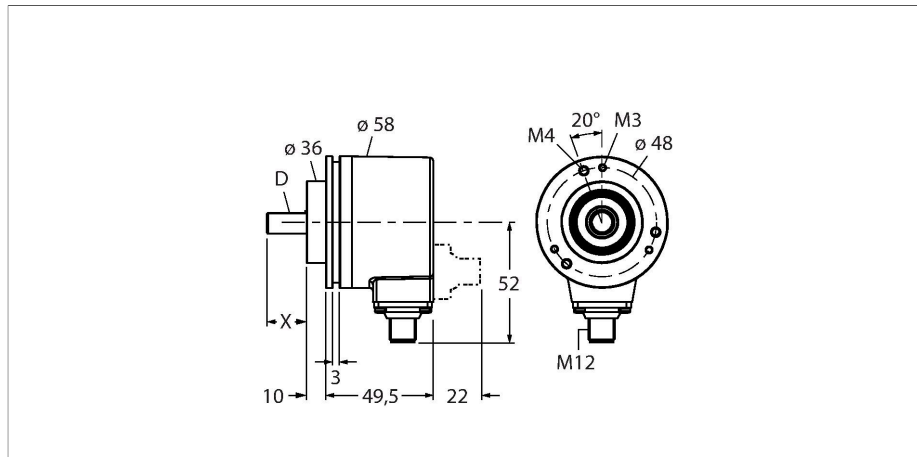

Vlastnosti

- upínací příruba, Ø 58 mm
- hřídel, Ø 10 x 20 mm
- optický měřicí princip
- materiál hřídele: nerez ocel
- stupeň krytí IP67 ze strany hřídele
- -40 ... +70°C
- max. 9000 ot./ min
- 10...30 VDC
- SSI, gray
- připojení 8pinovým konektorem M12
- rozlišení na otáčku 13 bitů
- rozlišení počtu otáček 12 bitů

Technické údaje

Typ	RM-28S10C-3C25B-H1181
Ident.č.	1545239
Měřicí princip	optický
Max. Rotational Speed	9000 rpm
Moment setrvačnosti rotoru	4 x 10 ⁻⁶ kgm ²
Rozběhový krouticí moment	< 0.01 Nm
Okolní teplota	-40... +70 °C
Napájecí napětí	10...30 VDC
Proud naprázdno	≤ 50 mA
Výstupní proud	≤ 20 mA
Ochrana proti zkratu	ano
Ochrana proti přerušení vodiče / přepólování	ano
Komunikační protokol	SSI
Výstupní funkce	Gray kód
Výstup	absolutní
Rozlišení na otáčku	13 Bit
Rozlišení otáček	12 Bit
Úroveň signálu High	typ. 3.8 V
Úroveň signálu Low	typ. 1.3 V
Pouzdro	hřídel
Typ příruby	upínací příruba
Průměr příruby	Ø 58 mm
Typ hřídele	hřídel
Průměr hřídele D (mm)	10
Délka hřídele X	20 mm

Schéma zapojení

1	GND	
2	U _B	+
3	C	+
4	C	-
5	D	+
6	D	-
7	SET	
8	DIR	
PH	shield/PE	

Technické údaje

Materiál hřídele	ocel
Materiál pouzdra	zinková slitina
Elektrické připojení	konektor, M12 x 1
	8pinová
Axiální zatížení hřídele	40 N
Radiální zatížení hřídele	80 N
Odolnost v solné mlze (EN 60068-2-6)	100 m/s ² , 55...2000 Hz
Odolnost vůči otřesům (EN 60068-2-27)	2500 m/s ² , 6 ms
Protection class housing	IP67
Protection class shaft	IP67

Signál	Gnd	+U _b	C+	C-	D+	D-	SET	DIR	Stínění / PE
Obsazení pinů	1	2	3	4	5	6	7	8	PH

Příslušenství

<p>RFA-2</p>	<p>1544631</p> <p>Hliníkový kvádrový přírubový adaptér pro rotační senzory s dutou hřídelí a upínací přírubou, délka hrany 63,5 mm, tloušťka 3 mm</p>	<p>RFA-4</p>	<p>1544633</p> <p>Europříruba - hliníkový přírubový adaptér pro rotační senzory s hřídelí, Ø 115 mm; průměr roztečné kružnice 100 mm; pro změnu příruby 58 mm na Europřírubu</p>
<p>RFA-6</p>	<p>1544635</p> <p>Europříruba - hliníkový přírubový adaptér pro rotační senzory s hřídelí, Ø 58 mm; pro změnu příruby na synchronní přírubu</p>	<p>RFA-7</p>	<p>1544636</p> <p>Hliníkový přírubový adaptér pro rotační senzory s hřídelí, Ø 65 mm; pro změnu na přírubu Ø 65 mm s roztečnou kružnicí 48 mm</p>
<p>RFA-8</p>	<p>1544637</p> <p>Hliníkový přírubový adaptér pro rotační senzory s hřídelí, Ø 70 mm, tloušťka 4 mm; pro změnu na přírubu Ø 70 mm</p>	<p>RFA-9</p>	<p>1544638</p> <p>Úhlová hliníková příruba pro rotační senzory s hřídelí s přírubou Ø 58 mm</p>

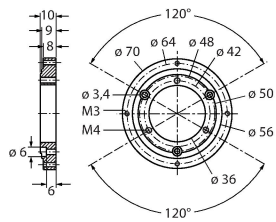
RFA-11
1544640

Hliníkový přírubový adaptér pro rotační senzory s hřídelí, \varnothing 70 mm, tloušťka 10 mm; pro změnu na přírubu \varnothing 70 mm

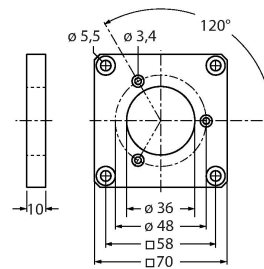
RFA-12
1544641

Hliníkový kvádrový přírubový adaptér pro rotační senzory s dutou hřídelí a upínací přírubou, délka hrany 70 mm, tloušťka 10 mm

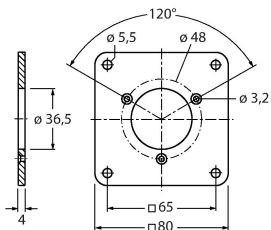
RFA-13
1544642

Hliníkový kvádrový přírubový adaptér pro rotační senzory s dutou hřídelí a upínací přírubou, délka hrany 80 mm, tloušťka 4 mm

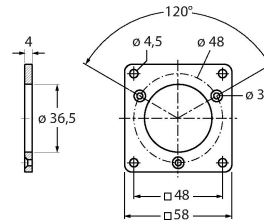
RFA-1
1544630

Hliníkový kvádrový přírubový adaptér pro rotační senzory s dutou hřídelí a upínací přírubou, délka hrany 58 mm, tloušťka 4 mm