

Indukční senzor NI20-K34-VP4X

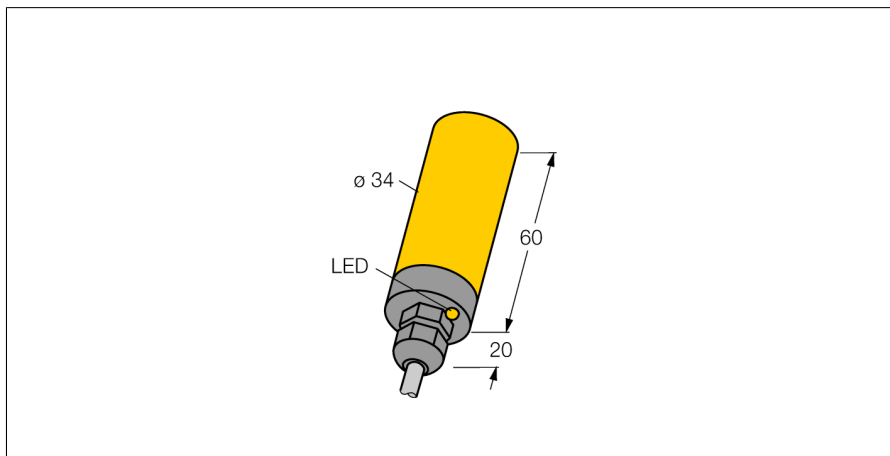

- válcové pouzdro, průměr 34mm
- plast PBT-GF30-V0
- 4drát DC, 10...65 VDC
- přepínací kontakt, PNP výstup
- připojení kabelem

Schéma zapojení

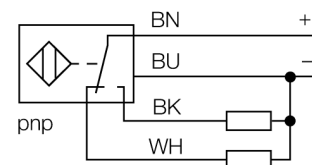

Funkční princip

Indukční senzory detekují bezdotykově a bez opotřebení kovové objekty. Pracují na principu vysokofrekvenčního elektromagnetického střídavého pole, které je identifikovaným objektem zatlumováno. U indukčních senzorů je toto pole vytvářeno jedním LC-rezonančním obvodem s jednou cívku s feritovým jádrem.

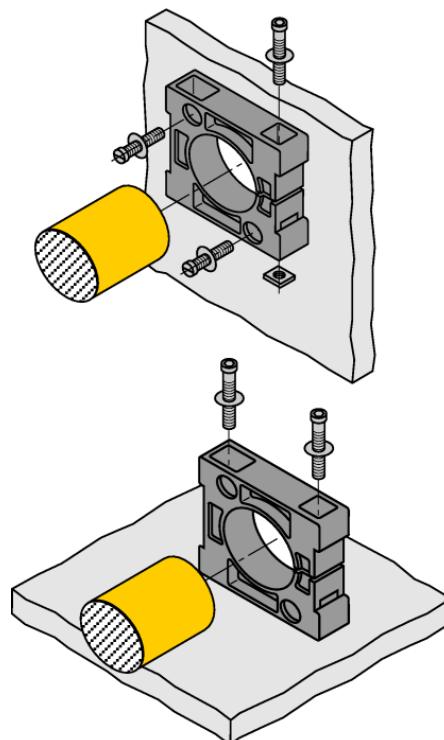

Typ	NI20-K34-VP4X
ID č.	1565602
Všeobecné údaje	
Jmenovitá spínací vzdálenost S_n	20 mm
Provedení	nevestavné
Zajištěná spínací vzdálenost	$\leq (0,81 \times S_n)$ mm
Faktor korekce	St37 = 1; Al = 0,3; nerez = 0,7; Ms = 0,4
Opakovatelnost	$\leq 2\%$ z rozsahu
Teplotní drift	$\leq \pm 10\%$
Hystereze	3...15 %
Elektrické údaje	
Napájecí napětí	10...65 VDC
Zvlnění	$\leq 10\% U_{s0}$
DC jmenovitý provozní proud	≤ 200 mA
Zbytkový proud	$\leq 0,1$ mA
Zkušební izolační napětí	$\leq 0,5$ kV
Ochrana proti zkratu	ano/ taktovaná
Pokles napětí při I_s	$\leq 1,8$ V
Ochrana proti přerušení vodiče / přepólování	ano/ kompletní
Výstupní funkce	čtyřdrát, přepínací, PNP
Frekvence spínání	0,5 kHz
Mechanické údaje	
Pouzdro	válcové pouzdro, 34 mm
Rozměry	80 mm
Materiál pouzdra	plast, PBT-GF30-V0
Materiál aktivní plochy	plast, PBT-GF30-V0
Koncovka	plast, PBT-GF30-V0
Elektrické připojení	kabel
Kabel	$\varnothing 5,2$ mm, šedá, LifYY, PVC, 2 m
Průřez vlákna	4 x 0,34 mm ²

Podmínky okolí	
Okolní teplota	-25... +70 °C
Odolnost vůči vibracím	55 Hz (1 mm)
Odolnost proti rázům	30 g (11 ms)
Stupeň krytí	IP67
MTTF	2283 let dle SN 29500 (Ed. 99) 40°C
Indikace stavu výstupu	
LED, žlutá	
Součást dodávky	BS34.1, 2 šrouby M5, šrouby, záslepka

Příslušenství

Typové označení	Identifikační číslo		Rozměrový náčrtek
BS34.1	6946010	Objímka: materiál montážního bloku PBT-GF20-V0; rozměry 58x56x16 mm, součástí dodávky 2 šrouby M5.	