

R58ECR2 W/30'

Optosenzor – snímač se zaostřením senzory na barevné značky

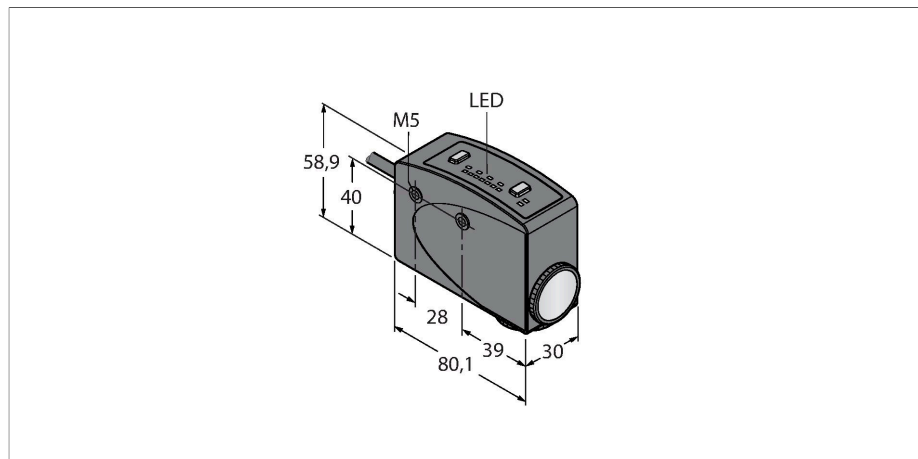

Vlastnosti

- PVC kabel 9 m, 5žilový
- stupeň krytí IP67
- nastavení pomocí 2 tlačítek
- 8segmentový LED displej
- nastavitelné zpoždění sepnutí a rozepnutí 30 ms
- automatická volba červeného, zeleného a modrého světla
- ortogonální snímací pole relativní k delší ose pouzdra
- optika otočná o 90°
- napájecí napětí: 10...30 VDC
- spínací výstup PNP / NPN
- funkci výstupu lze nastavit (spínací / rozpínací)
- vstup Teach

Technické údaje

Typ	R58ECR2 W/30'
ID č.	3075042
Optická data	
Funkce	Inspekční senzor
Druh provozu	Kontrastní senzor
Barva světla	RGB
Ohnisková vzdálenost	10 mm
Rozsah	10 mm
Elektrické údaje	
Napájecí napětí	10...30 VDC
Zvlnění	< 10 % U _{ss}
DC jmenovitý provozní proud	≤ 100 mA
Proud naprázdno	≤ 75 mA
Ochrana proti zkratu	ano
Ochrana proti přepólování	ano
Výstupní funkce	spínací, PNP/NPN
Frekvence spínání	10 kHz
Doba ustálení	≤ 1000 ms
Možnost nastavení	tlačítko vzdálené nastavení
Mechanické údaje	
Pouzdro	kvádrové pouzdro, R58
Rozměry	80.1 x 30 x 58.9 mm
Materiál pouzdra	kov, zinková slitina, černě lakovaný
Čočka	plast, akrylát
Elektrické připojení	kabel, 9 m, PVC

Schéma zapojení

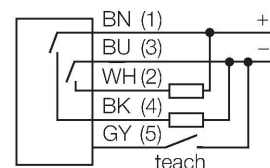

Funkční princip

Senzor pro snímání barevných značek rozlišuje všechny barevné kontrasty, které se používají pro značení výrobků a materiálů. Senzor automaticky zvolí jednu ze tří barevných vysílacích LED, aby dosáhl nejlepšího kontrastu. Velice krátký vyhodnocovací čas 50 μs umožňuje používat senzor i ve vysokorychlostních aplikacích. Pomocí tlačítka na senzoru nebo externě pomocí šedého programovacího vodiče lze nastavit kontrast, parametry a zpoždění výstupu. Kromě toho lze senzor nastavovat staticky "naučením" stavů ZAP a VYP nebo dynamicky za provozu.

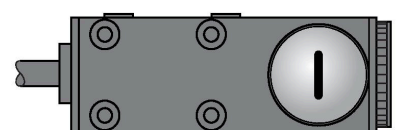

Technické údaje

Počet žil	5
Průřez žíly	0.34 mm ²
Okolní teplota	-10... +50 °C
Relativní vlhkost vzduchu	0...90 %
Stupeň krytí	IP67
Speciální vlastnosti	zastavení/zpomalení
Indikace napájení	LED, zelená
Indikace stavu výstupu	LED, žlutá
Indikace funkční rezervy	bar graf, červená
Testy / certifikáty	
Certifikáty	CE

Příslušenství

SMB55A

3053259

Montážní úhelník, pro pouzdra R58/
R58E a QL56/QL51

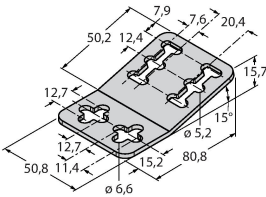

SMB55RA

3053261

Montážní úhelník, nerez, pro pouzdra
R58A/R58E a QL56/QL51

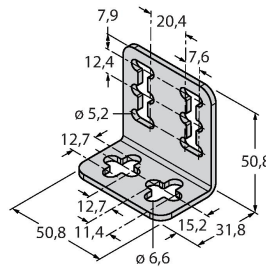

SMB55F

3053260

Montážní deska, nerez, pro pouzdra
R58A/R58E a QL56/QL51

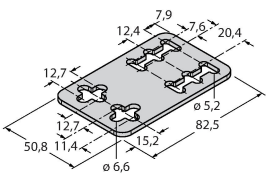

SMB55S

3053265

Montážní úhelník, pro pouzdra R58/
R58E a QL56/QL51

