

BIM-AKT-AP6X/S235

Magnetický senzor – magnetoinduktivní senzory

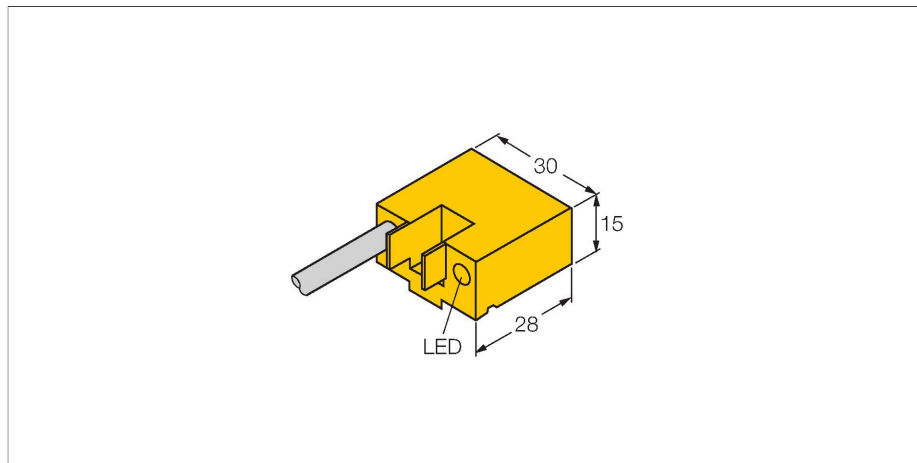

Vlastnosti

- kvádrové pouzdro, výška 15mm
- aktivní plocha uprostřed
- plast PA12-GF30
- zvýšená citlivost
- 3drát DC, 10...30 VDC
- spínací PNP výstup
- připojení kabelem

Schéma zapojení

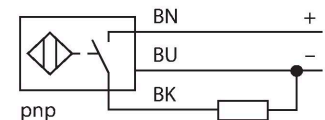

Funkční princip

Magnetické senzory jsou ovládány prostřednictvím magnetického pole a jsou vhodné pro snímání polohy pístů v pneumatických válcích. Skutečnost, že magnetické pole prochází nemagnetickým kovem umožňuje, aby senzor identifikoval polohu pístu opatřeného permanentním magnetem přes hliníkovou stěnu pneumatického válce.

Technické údaje

Typ	BIM-AKT-AP6X/S235
ID č.	4675021
Special version	S235 odpovídá: zvláštní provedení (zvýšená citlivost)
Všeobecné údaje	
Rychlost přejezdu	≤ 10 m/s
Opakovatelnost	≤ ± 0.1 mm
Teplotní drift	≤ 0.1 mm
Hystereze	≤ 1 mm
Elektrické údaje	
Napájecí napětí	10...30 VDC
Zvlnění	≤ 10 % U _{ss}
DC jmenovitý provozní proud	≤ 200 mA
Proud naprázdno	15 mA
Zbytkový proud	≤ 0.1 mA
Zkušební izolační napětí	≤ 0.5 kV
Ochrana proti zkratu	ano / taktovaná
Pokles napětí při I _o	≤ 1.8 V
Ochrana proti přerušení vodiče / přepólování	ano / kompletní
Výstupní funkce	třídrát, spínací, PNP
Frekvence spínání	1 kHz
Mechanické údaje	
Pouzdro	kvádrové pouzdro, AKT
Rozměry	28 x 30 x 15 mm
Materiál pouzdra	plast, PA12-GF30
Materiál aktivní plochy	plast, PA12-GF30
Elektrické připojení	kabel

Technické údaje

Kabel	Ø 4 mm, šedá, LifYY, PVC, 2 m
Průřez vlákna	3 x 0.25 mm ²
Podmínky okolí	
Okolní teplota	-25... +70 °C
Odolnost vůči vibracím	55 Hz (1 mm)
Odolnost proti rázům	30 g (11 ms)
MTTF	2283 let dle SN 29500 (Ed. 99) 40°C
Montáž na válce	
Válcové pouzdro	#
Indikace stavu výstupu	LED, červená

Příslušenství

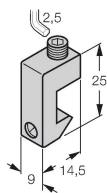
KLA1
69700

Úchytka pro montáž magnetických senzorů na válce se spojovací tyčí, průměr válce: 32...50 mm, materiál: eloxovaný hliník

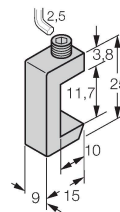
KLA3
69702

Úchytka pro montáž magnetických senzorů na válce se spojovací tyčí, průměr válce: 32...63 mm, materiál: nerez ocel

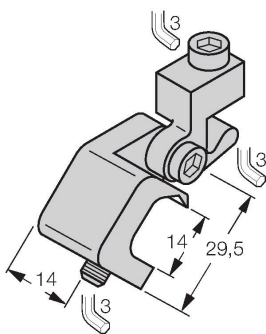
KLA2
69701

Úchytka pro montáž magnetických senzorů na válce se spojovací tyčí, průměr válce: 40...125 mm, materiál: hliník