

Elektronický modul BL20

RS485/422 rozhraní

BL20-1RS485/422

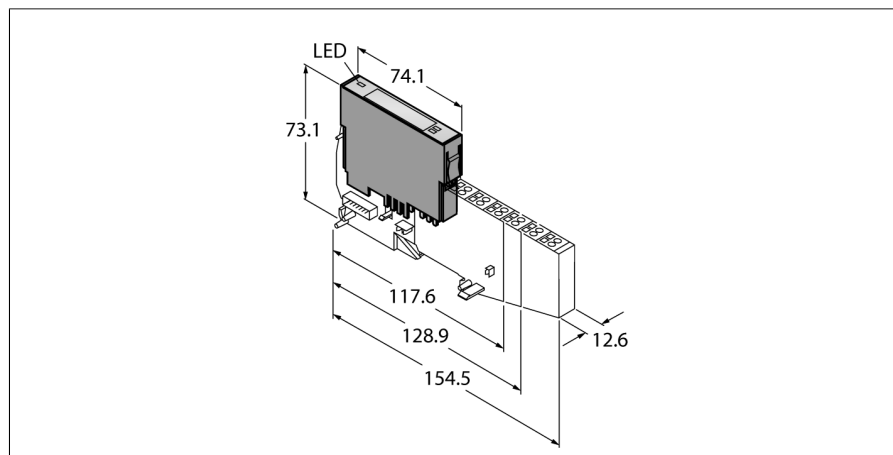

- nezávislý na použitém sběrnicovém standardu a použitých konektorech
- stupeň krytí IP20
- LED pro indikaci stavu a diagnostiky
- elektronika je galvanicky oddělena od sběrnice optočlenem
- přenos sériového toku dat pomocí RS485/422 interface
- pro připojení různých přístrojů jako např. tiskárna, scanner nebo čtečka čárového kódu

Funkční princip

Elektronické moduly BL20 se zasouvají do pasivních základních modulů, které slouží pro připojení signálů. Díky oddělení elektroniky od připojovací techniky je výrazně redukován čas na případnou výměnu. Další zvýšení flexibility představuje možnost volby základních modulů s pružinovými nebo šroubovacími svorkami.

Díky použití komunikačních modulů jsou elektronické moduly nezávislé na použité sběrnici.

Typ	BL20-1RS485/422
ID č.	6827165

Počet kanálů	1
Jmenovité napětí na napájecích svorkách	24 VDC
Jmenovitý proud ze zdroje pro přístroje	≤ 25 mA
Jmenovitý proud ze systémového zdroje	≤ 60 mA
Ztrátový výkon, typicky	≤ 1 W

Vstupy / výstupy	
Přenosový signál	TxD, RxD
Data buffer pro příjem / vysílání	128/64byte
Typ připojení	2drát poloviční duplex nebo 4drát plný duplex
Přenosová rychlost	300 až 115200 bps
Parametr	RS485/422, přenosová rychlost, diagnostika, datové bity, stop bity, XON znak, XOFF znak, parita, kontrola toku
Délka kabelu	30 m
Impedance kabelu	120 Ω
Ukončení sběrnice	externí
Potenciálové oddělení	signály odděleny od elektroniky optočlenem

Způsob připojení výstupů	šroubové, pružinové svorky
Počet vstupních bytů	8
Počet výstupních bytů	8

Rozměry	12.6 x 74.1 x 55.4 mm
Certifikáty	CE, cULus, zóna 2, Class I, Div. 2
Okolní teplota	0... +55 °C
Skladovací teplota	-25... +85 °C
Relativní vlhkost	15...95 %, nekondenzující
Odolnost vůči vibracím	dle EN 61131
Odolnost vůči rázům	dle IEC 60068-2-27
Pádová odolnost	dle IEC 68-2-31 a dle IEC 68-2-32
Elektromagnetická kompatibilita (EMC)	dle EN 50082-2
Stupeň krytí	IP20
MTTF	836 let dle SN 29500 (Ed. 99) 20°C

Kompatibilní základní moduly

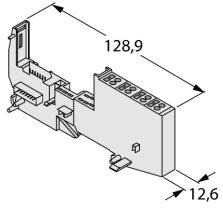
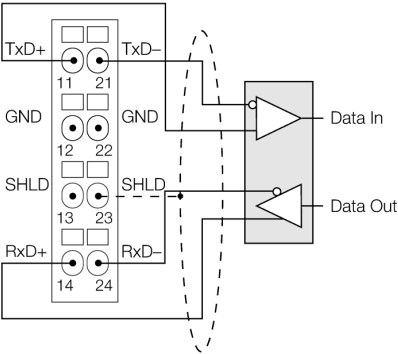
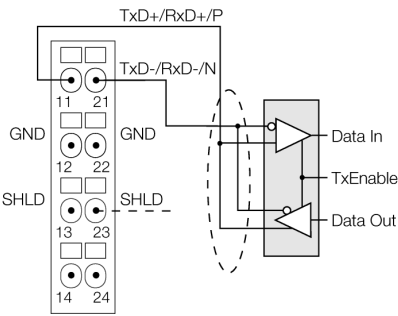
Rozměrový náčrtek	Typ	Schéma zapojení
	<p>BL20-S4T-SBBS 6827046 pružinové svorky</p> <p>BL20-S4S-SBBS 6827047 šroubovací svorky</p>	<p>schéma zapojení pro RS422</p>  <p>schéma zapojení pro RS485</p> 

Příslušenství

Typové označení	Identifikační číslo		Rozměrový náčrtek
ZBW5-2BETÄTIGUNGSWERZEUG	6827106	Zugfederbetätigungswerkzeug	