

# Elektronický modul BL20

## RS232 rozhraní

### BL20-1RS232

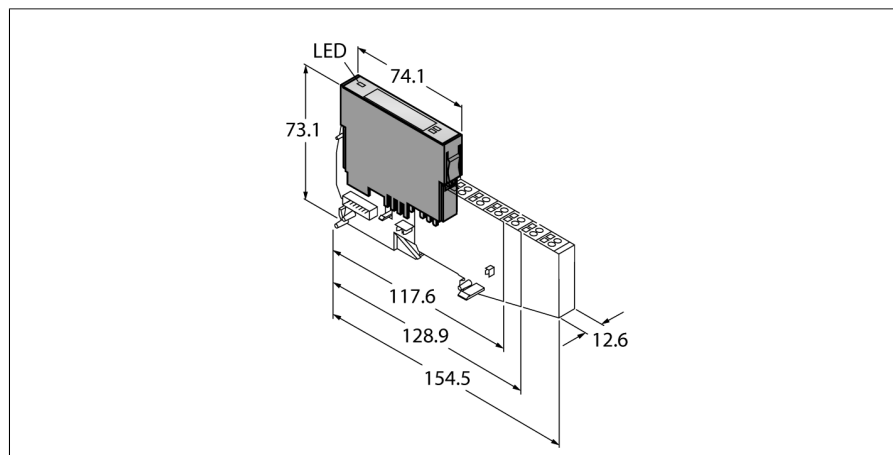

- nezávislý na použitém sběrnicovém standardu a použitých konektorech
- stupeň krytí IP20
- LED pro indikaci stavu a diagnostiky
- elektronika je galvanicky oddělena od sběrnice optočlenem
- přenos sériového toku dat pomocí RS232 interface
- pro připojení různých přístrojů jako např. tiskárna, scanner nebo čtečka čárového kódu

#### Funkční princip

Elektronické moduly BL20 se zasouvají do pasivních základních modulů, které slouží pro připojení signálů. Díky oddělení elektroniky od připojovací techniky je výrazně redukován čas na případnou výměnu. Další zvýšení flexibility představuje možnost volby základních modulů s pružinovými nebo šroubovacími svorkami.

Díky použití komunikačních modulů jsou elektronické moduly nezávislé na použité sběrnici.

Typ	BL20-1RS232
ID č.	6827169

Počet kanálů	1
Jmenovité napětí na napájecích svorkách	24 VDC
Jmenovitý proud ze zdroje pro přístroje	≤ 25 mA
Jmenovitý proud ze systémového zdroje	≤ 140 mA
Ztrátový výkon, typicky	≤ 1 W

Vstupy / výstupy	
Vysílací úroveň aktivní (URS1)	-15...-3 VDC
Neaktivní úroveň (URS0)	3...15 VDC
Rozsah soufázovosti (UGL)	-7...12 VDC
Přenosový signál	RxD, TxD, RTS, CTS
Data buffer pro příjem / vysílání	128/64byte
Typ připojení	plný duplex
Přenosová rychlost	300 až 115200 bps
Parametr	přenosová rychlost, diagnostika, datové bity, stop bity, XON znak, XOFF znak, parita, kontrola toku
Délka kabelu	15 m
Potenciálové oddělení	signály odděleny od elektroniky optočlenem

Způsob připojení výstupů	šroubové, pružinové svorky
--------------------------	----------------------------

Rozměry	12.6 x 74.1 x 55.4 mm
Certifikáty	CE, cULus, zóna 2, Class I, Div. 2
Okolní teplota	0... +55 °C
Skladovací teplota	-25... +85 °C
Relativní vlhkost	15...95 %, nekondenzující
Odolnost vůči vibracím	dle EN 61131
Odolnost vůči rázům	dle IEC 60068-2-27
Pádová odolnost	dle IEC 68-2-31 a dle IEC 68-2-32
Elektromagnetická kompatibilita (EMC)	dle EN 50082-2
Stupeň krytí	IP20
MTTF	871 let dle SN 29500 (Ed. 99) 20°C

## Kompatibilní základní moduly

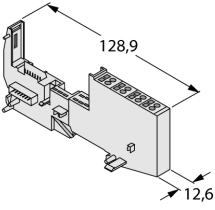
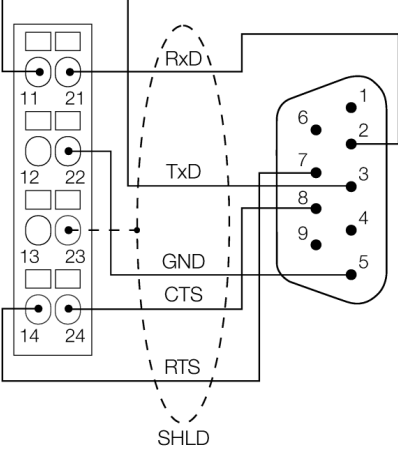
Rozměrový náčrtek	Typ	Schéma zapojení
	<p><b>BL20-S4T-SBBS</b> 6827046 pružinové svorky</p> <p><b>BL20-S4S-SBBS</b> 6827047 šroubovací svorky</p>	<p>Schéma zapojení</p> 

**Příslušenství**

Typové označení	Identifikační číslo		Rozměrový náčrtek
ZBW5-2BETÄTIGUNGSWE	6827106	Zugfederbetätigungswerkzeug	