

Elektronický modul BL20

4x digitální vstup, NAMUR

BL20-4DI-NAMUR

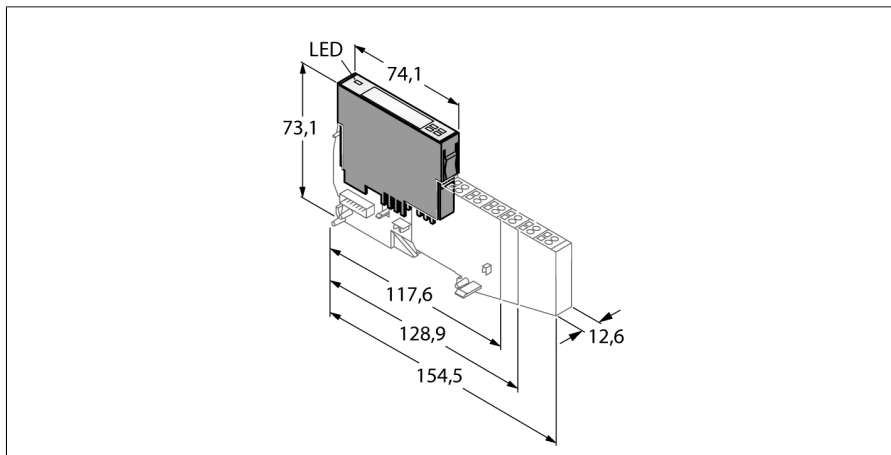

- nezávislý na použitém sběrnicovém standardu a použitých konektorech
- stupeň krytí IP20
- LED pro indikaci stavu a diagnostiky
- elektronika je galvanicky oddělena od sběrnice optočlenem
- 4x NAMUR vstup dle DIN EN 60947-5-6

Funkční princip

Elektronické moduly BL20 se zasouvají do pasivních základních modulů, které slouží pro připojení signálů. Díky oddělení elektroniky od připojovací techniky je výrazně redukován čas na případnou výměnu. Další zvýšení flexibility představuje možnost volby základních modulů s pružinovými nebo šroubovacími svorkami.

Díky použití komunikačních modulů jsou elektronické moduly nezávislé na použité sběrnici.

Typ	BL20-4DI-NAMUR
ID č.	6827212
Počet kanálů	4
Jmenovité napětí na napájecích svorkách	24 VDC
Jmenovitý proud ze zdroje pro přístroje	≤ 30 mA
Jmenovitý proud ze systémového zdroje	≤ 40 mA
Ztrátový výkon, typicky	≤ 1 W
Vstupy	
Typ vstupu	NAMUR dle EN 60947-5-6
Napětí naprázdno	8.2...8.6 VDC
Vstup - stav	práh sepnutí: 1,74 mA práh rozepnutí: 1,45 mA
Vstup - přerušení vodiče	práh sepnutí: 0,08 mA práh rozepnutí: 0,12 mA
Vstup - zkrat	práh sepnutí: 6,2 mA práh rozepnutí: 5,9 mA
Vstupní filtr	0.25 nebo 2.5 ms
Potenciálové oddělení	elektronika vůči signálům
Způsob připojení výstupů	šroubové, pružinové svorky
Rozměry	
Rozměry	12.6 x 74.1 x 55.4 mm
Certifikáty	CE, cULus, zóna 2, Class I, Div. 2
Okolní teplota	0... +55 °C
Skladovací teplota	-25... +85 °C
Relativní vlhkost	15...95 %, nekondenzující
Odolnost vůči vibracím	dle EN 61131
Odolnost vůči rázům	dle IEC 60068-2-27
Pádová odolnost	dle IEC 68-2-31 a dle IEC 68-2-32
Elektromagnetická kompatibilita (EMC)	dle EN 50082-2
Stupeň krytí	IP20
MTTF	560 let dle SN 29500 (Ed. 99) 20°C

Kompatibilní základní moduly

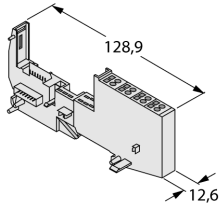
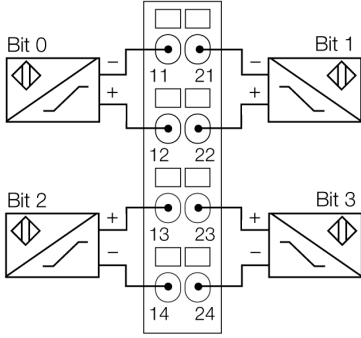
Rozměrový náčrtek	Typ	Schéma zapojení
	<p>BL20-S4T-SBBS 6827046 pružinové svorky</p> <p>BL20-S4S-SBBS 6827047 šroubovací svorky</p>	<p>Schéma zapojení</p> 

Příslušenství

Typové označení	Identifikační číslo		Rozměrový náčrtek
ZBW5-2BETÄTIGUNGSWERZEUG	6827106	Zugfederbetätigungswerkzeug	