

FCS-G1/2A4-NAEX0/AL065

hlídání průtoku – ponorný senzor bez integrovaného vyhodnocovacího zařízení

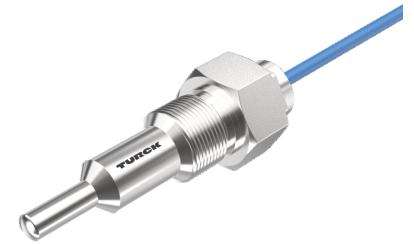
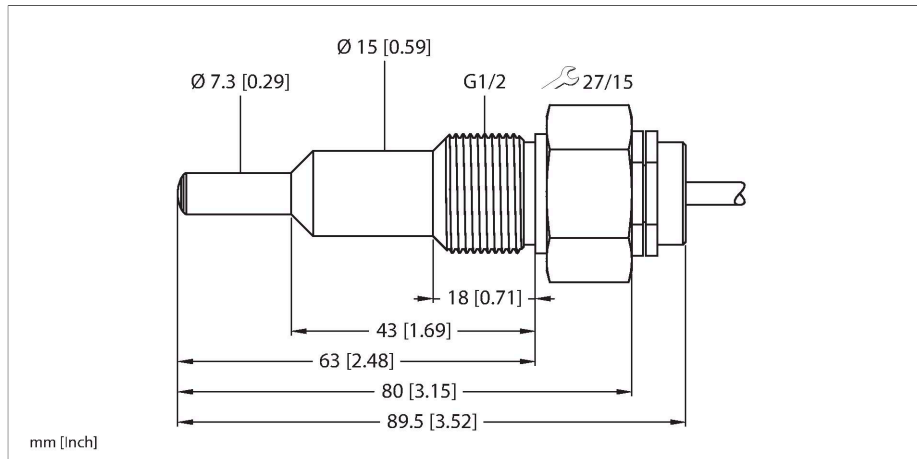

Technické údaje

ID č.	6870346
Typ	FCS-G1/2A4-NAEX0/AL065
Provedení	ponorný senzor
Pracovní rozsah vzduch	2...25 m/s
Minimální hloubka ponoření	≥ 25 mm
Doba ustálení	10...40 s
Doba sepnutí	typ. 5 s (2...30 s)
Doba rozepnutí	typ. 5 s (2...30 s)
Teplotní skok - reakční doba	max. 120 s
Teplotní gradient	≤ 1 K/min
Teplota média	-20... +60 °C
Elektrické údaje	
Důležité upozornění	Pro Ex aplikace jsou rozhodující níže uvedené hodnoty z Ex certifikátů (ATEX, IECEx, UL, atd.).
Označení přístroje	<ul style="list-style-type: none"> ⊕ II 1 G Ex ia IIC T4...T3 Ga ⊕ II 1/2 G Ex ia IIC T4...T3 Ga/Gb ⊕ II 1 D Ex ia IIIC T145 °C Da
Ex ochrana	plyn Ex ia IIC; prach Ex ia IIIC
Výkon	≤ 0.69 W
Interní kapacita (C _i) / indukčnost (L _i)	0.27 nF/1.3 µH
Ex-certifikát, prohlášení o shodě	TÜV 99 ATEX 1517X
Stupeň krytí	IP67
MTTF	546 let dle SN 29500 (Ed. 99) 40°C
Mechanické údaje	
Pouzdro	ponorný senzor
Materiál pouzdra	nerez ocel, 1.4571 (AISI 316Ti)

Vlastnosti

- Ex-senzor pro plynná média
- kalorimetrický princip měření
- rozsah se nastavuje na Ex vyhodnocovacím přístroji
- indikace pomocí řady LED
- připojení kabelem
- 4drátové připojení na vyhodnocovací zařízení Ex0
- ATEX kategorie II 1/2 G, Ex zóna 0
- ATEX kategorie II 1 D, Ex zóna 20

Schéma zapojení

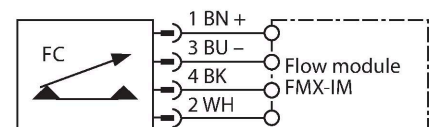

Funkční princip

Snímače průtoku pracují na termodynamickém principu. Měřicí element je ohříván o několik °C vůči snímanému médiu. Médium, které protéká okolo snímacího elementu, ho ochlazuje. Teplota elementu se následně porovnává s teplotou média. Ze zjištěného rozdílu teplot je možné pro každé médium vypočítat velikost průtoku. Hlídače průtoku společnosti TURCK spolehlivě a bez opotřebení hlídají proudění kapalných a plynných médií.

Technické údaje

Materiál senzoru	nerez ocel, 1.4571 (AISI 316Ti)
Utahovací moment upevňovací matice	30 Nm
Elektrické připojení	kabel
Délka kabelu	2 m
Kabel	modrá
Materiál pláště kabelu	PUR
Průřez vlákna	4 x 0.25 mm ²
Připustný okolní tlak pro zařízení ve výbušném prostředí	0.8...1.1 bar absolutní
Odolnost vůči tlaku	10 bar
Procesní připojení	G 1/2"
Součást dodávky	2x AFM 34 G1/2 ploché těsnění
Testy / certifikáty	
Certifikáty	ATEX CE UKCA GOST

Příslušenství

Rozměrový náčrtek	Typ	ID č.
	FMX-IM-3UP63X	7525101

Vyhodnocovací přístroj pro Ex hlídače průtoku řady FCNAEX...; napájecí napětí 20...30 VDC; pás LED pro zobrazení rychlosti průtoku a teploty média; IO zařízení s tranzistorovými výstupy pro průtok, teplotu a poruchu

Rozměrový náčrtek

Typ
FMX-IM-3UR38X

ID č.
7525103

Vyhodnocovací přístroj pro Ex hlídače průtoku řady FC...-NAEX...; napájecí napětí 20...250 VAC; pás LED pro zobrazení rychlosti průtoku a teploty média; IO-Link zařízení s tranzistorovými výstupy pro průtok, teplotu a poruchu

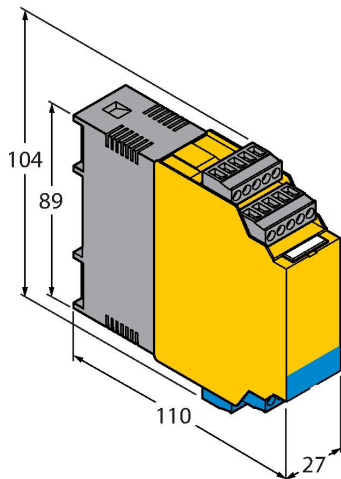

FMX-IM-2UPLI63X

7525105

Vyhodnocovací přístroj pro Ex hlídače průtoku řady FC...-NAEX...; napájecí napětí 20...30 VDC; pás LED pro zobrazení rychlosti průtoku a teploty média; HART zařízení s analogovým výstupem pro průtok a tranzistorovými výstupy pro teplotu a poruchu

