

Příslušenství svěrací šroubení pro teplotní senzory CF-M-6-M18-A4

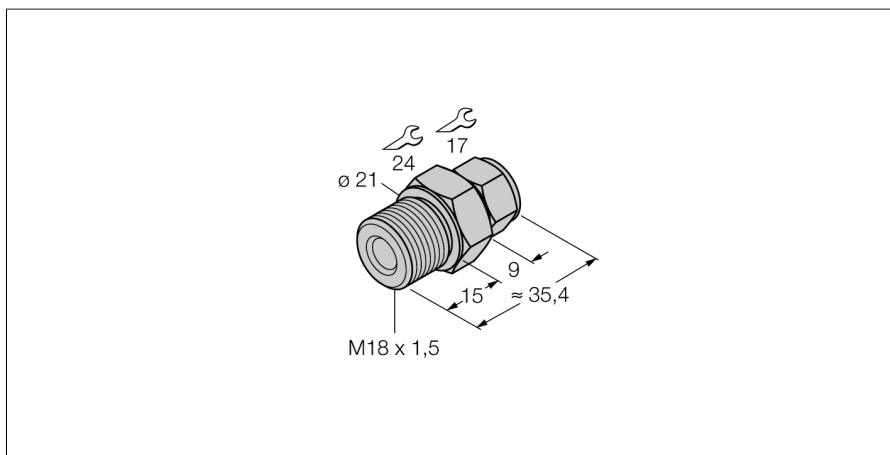

- šroubení pro přímou montáž teplotních čidel řady TP
- kovová kleština
- pro sondu s průměrem 6 mm
- procesní připojení vnější závit M18x1

Všeobecný popis

Svěrací šroubení slouží pro přímou montáž teplotního čidla. Tak lze dosáhnout různých hloubek ponoření čidla. Při tomto způsobu montáže má teplotní čidlo přímý kontakt s médiem, což urychluje odezvu na teplotní změny.

Typ	CF-M-6-M18-A4
ID č.	9910525

Teplotní rozsah	
Měřicí rozsah	-50...350 °C
Měřicí rozsah	-58...662 °F

Mechanické údaje	
Materiál pouzdra	nerez ocel, 1.4404 (316L)
Materiál těsnění	nerez ocel
Vnitřní průměr	7 mm
Procesní připojení	vnější závit M18 × 1
Odolnost vůči tlaku	100 bar
Utahovací moment upevňovací matice	100 Nm