

Glas-Lichtleiter Gabelleiter BA1.53SMTA

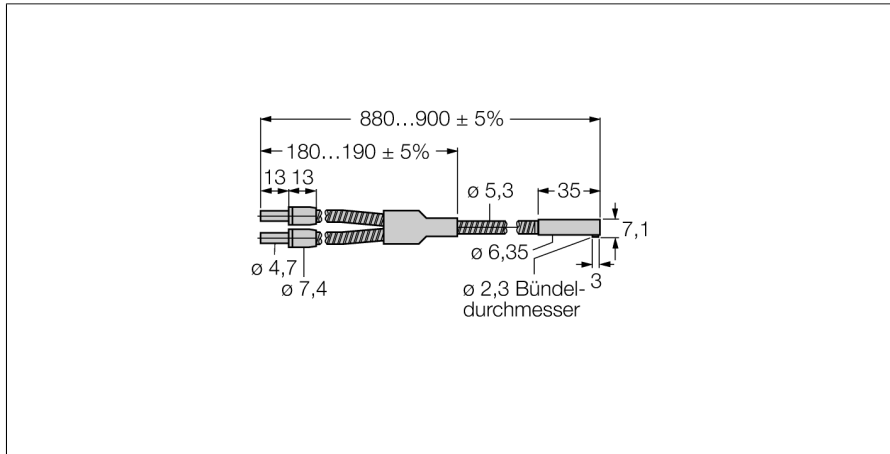

- Betriebsart: Reflexionslichttaster / -schranke
- Edelstahlummantelung, flexibel
- Betriebstemperatur Lichtleitermantel: -140...+249 °C
- Fühler-Endhülse: Edelstahl, eng abgewinkelt (90°)
- Betriebstemperatur Lichtleiterspitze: -140...+249 °C:
- Lichtleiter-Bündeldurchmesser: 2.56 mm
- Gesamtlänge des Lichtleiters: ± 914 mm

Funktionsprinzip

Bei beengten Einbaubedingungen oder bei hohen Temperaturen, sind oft Glas- oder Kunststoff-Lichtwellenleiter die optimale Lösung. Lichtleiter leiten das Licht vom Sensor zu einem entfernten Objekt. Mit Einzel-Lichtleitern lassen sich Einweglichtschranken erzeugen, mit Gabel-Lichtleitern Reflexionslichtschranken oder -taster.

Typ	BA1.53SMTA
Ident-No.	3020879
Optische Daten	
Funktion	Reflexionslichttaster
Lichtleiterart	Glas
Mechanische Daten	
Gehäusewerkstoff	Edelstahl
Mantelmaterial	Edelstahl Monowickelspule
Mantelwerkstoff	Metall, 1.4310 (AISI 301)
Bündeldurchmesser	2.3 mm
Material Lichtleiterspitze	Edelstahl
Biegeradius	Ø 25 mm
Umgebungstemperatur	-140...+249 °C
Max. Temperatur Endspitze	249 °C