

# M25UEQ8

## Ultraschallsensor – Sender

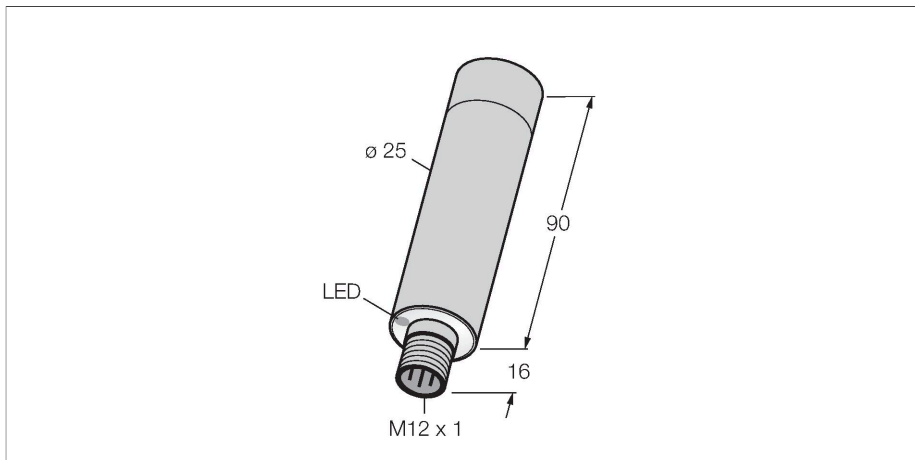

### Merkmale

- Schallwandlerfront und Hülse aus V4A 1.4401 (AISI 316)
- Max. Reichweite 50 cm
- Gehäuseschutzart IP68 / IP69K, vollvergossen mit Gehäuserückdeckel aus Polysulfon
- Ausgelegt für 200.000 Reinigungszyklen mit Wasser bei 85°C für die Dauer von 15 min und anschließende schnelle Abkühlung
- Betriebsspannung 10...30 VDC
- Stecker, M12x1, 4-polig

### Anschlussbild

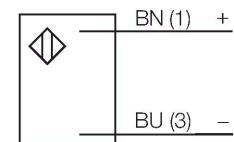

### Funktionsprinzip

Ultraschallsensoren erfassen mit Hilfe von Schallwellen berührungslos und verschleißfrei eine Vielfalt von Objekten. Dabei spielt es keine Rolle, ob das Objekt durchsichtig oder undurchsichtig, metallisch oder nichtmetallisch, fest, flüssig oder pulverförmig ist. Auch Umgebungseinflüsse wie Sprühnebel, Staub oder Regen beeinträchtigen die Funktion kaum.

### Technische Daten

Typ	M25UEQ8
Ident-No.	3079745
<b>Ultraschall Daten</b>	
Funktion	Einwegschranke
Reichweite	0...500 mm
Ultraschall-Frequenz	140 kHz
<b>Elektrische Daten</b>	
Betriebsspannung	10...30 VDC
Leerlaufstrom	≤ 87 mA
Ansprechzeit typisch	< 3 ms
Bereitschaftsverzug	≤ 250 ms
Kurzschlusschutz	ja
Verpolungsschutz	vollständig
Drahtbruchsicherheit	ja
<b>Mechanische Daten</b>	
Bauform	Rohr, M25
Abstrahlrichtung	gerade
Abmessungen	Ø 25 x 106 mm
Gehäusewerkstoff	Metall, Edelstahl
Schallwandlerwerkstoff	Metall, 1.4401 (AISI 316)
Elektrischer Anschluss	Steckverbinder, M12 x 1, PVC
Umgebungstemperatur	-20...+70 °C
Relative Luftfeuchtigkeit	95 %
Schutzart	IP67 IP69
Betriebsspannungsanzeige	LED, grün

## Technische Daten

### Tests/Zulassungen

Zulassungen CE

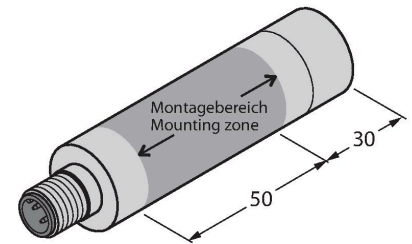

## Montagezubehör

SMBM25A

3081589

Montagehalterung, Deckenmontage für M25U Sensoren, Edelstahl, FDA konform

SMBM25B

3010370

Montagehalterung, Bodenmontage für M25U Sensoren, Edelstahl, FDA konform

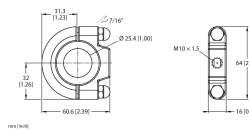

## Anschlusszubehör

Maßbild

Typ

Ident-No.

MQDCWD-530

3010185

RKH4.4-2/TFG

6933086

Anschlussleitung, M12-Kupplung, gerade, 4-polig, Edelstahlüberwurfmutter, Leitungslänge: 2 m, Mantelmaterial: TPE, grau; Temperaturbereich: -40...+105 °C

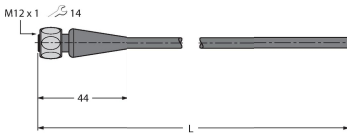

WKH4.4-2/TFG

6933093

Anschlussleitung, M12-Kupplung, gewinkelt, 4-polig, Edelstahlüberwurfmutter, Leitungslänge: 2 m, Mantelmaterial: TPE, grau; Temperaturbereich: -40...+105 °C

