

# Zubehör

## Montagehalterung

### für Linearwegsensoren LI-Q25L

### M1-Q25L (2 PCS)

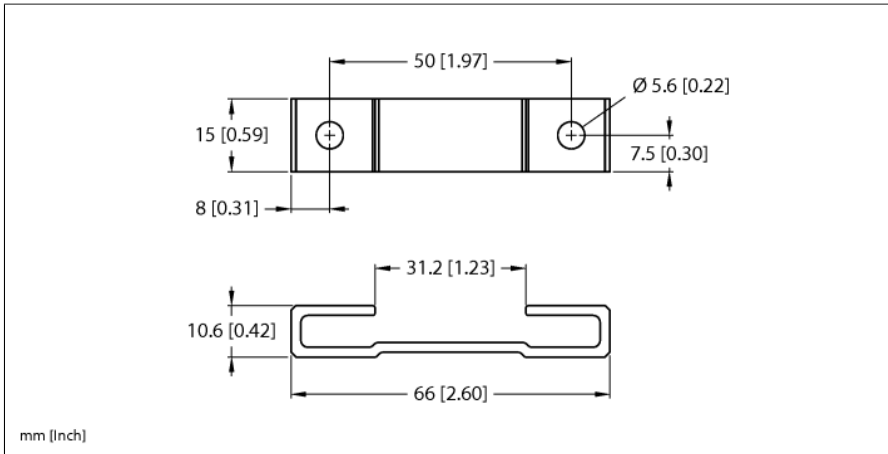

Typ	M1-Q25L
Ident-No.	6901045
Abmessungen	68.1 x 15.2 x 10 mm

- Montagefuß für Linearwegsensoren Q25L
- Eloxiertes Aluminium
- Verpackungseinheit: 2 Stück
- Empfohlenes Anzugsdrehmoment: 3 Nm