

# Zubehör Schnellmontagehalterung QMT-18

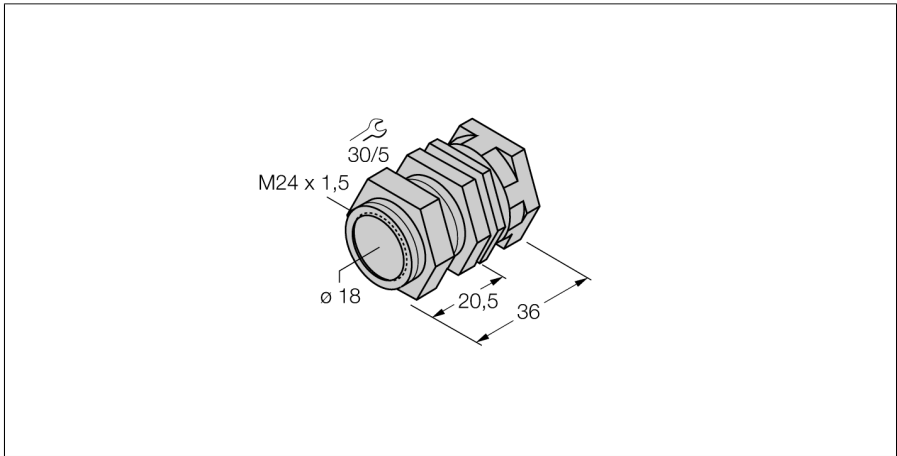

- Schnellmontagehalterung mit Festanschlag
- Werkstoff: Messing, PTFE-beschichtet
- Außengewinde M24 x 1,5

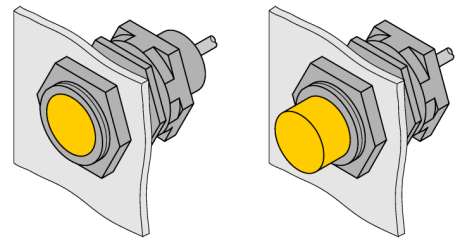

Typ	QMT-18
Ident-No.	6945104
Bauform	Zubehör für Gewinderohr, M18
Abmessungen	34 mm
Gehäusewerkstoff	Metall, CuZn, PTFE beschichtet
Max. Anziehdrehmoment Gehäusemutter	20 Nm
Anziehdrehmoment Befestigungsschraube	4 Nm