

KLR1

Zubehör – Klemmstück

zur Befestigung von INT Magnetfeldsensoren

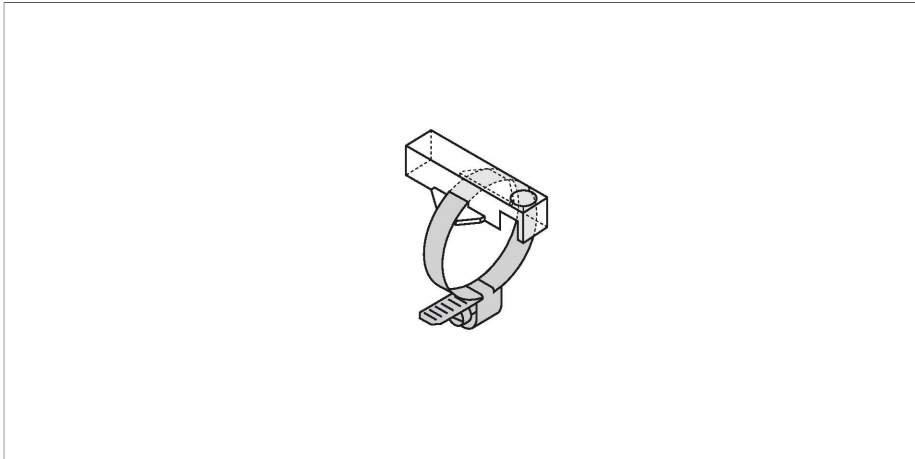

Merkmale

- Montage auf Rundzylindern mithilfe von Spannbändern (seperat erhältlich)
- Für verschiedene Zylinderdurchmesser
- Kunststoffhalter aus Trogamid

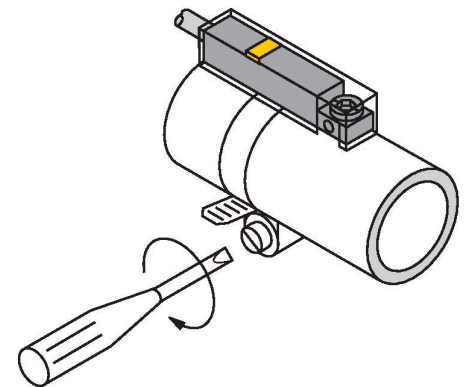

Technische Daten

Typ	KLR1
Ident-No.	6970600
Bauform	Zubehör, INT
Abmessungen	33 x 15 x 9 mm
Gehäusewerkstoff	Kunststoff, Trogamid

Montagezubehör

ASB-1	6965101
-------	---------

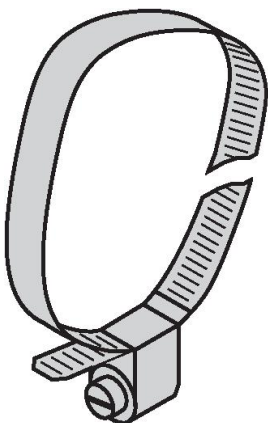

Montageband zur Befestigung von Haltern für Magnetfeldsensoren auf Rundzylindern; Zylinderdurchmesser: 7...11 mm; andere Längen sind unter Bezeichnung ASB-1 bis ASB-9 erhältlich