

BI20U-CA40-AP6X2-H1141/S1590 W/BS2.1

Sensor inductivo – con recubrimiento WeldGuard™

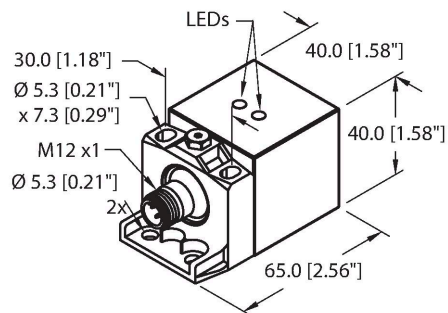

- Rectangular, altura de 40 mm
- Posibilidad de orientar la cara activa en 5 direcciones
- carcasa del sensor GD-ALSI 12
- Cara activa PA6-GF30
- Factor 1 para todos los metales
- Grado de protección IP67
- Resistente a campos magnéticos
- 3 hilos DC, 10...30 VDC
- contacto de cierre, salida PNP
- conector, M12 x 1

Esquema de conexiones

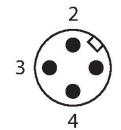
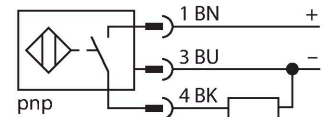

Principio de Funcionamiento

Los sensores inductivos detectan sin desgaste ni contacto los objetos metálicos. Para ello necesitan un campo electromagnético alterno de alta frecuencia que interactúa con el objeto. En los sensores inductivos, este campo es generado por un circuito LC de resonancia con bobina de núcleo de ferrita. Los sensores Turck WeldGuard son equipados con un revestimiento delgado de plástico termo-endurecido. Este revestimiento de alta tecnología es resistente a la abrasión y es especialmente estable ante la presencia de estrés mecánico, p.e. tal como ocurre en equipos de soldadura.

Tipo	BI20U-CA40-AP6X2-H1141/S1590 W/BS2.1
N.º de ID	1627295
Special version	S1590 corresponde a: Revestimiento WeldGuard™
Datos generales	
Distancia de detección	20 mm
Condición para el montaje	Enrasado
Distancia de conmutación asegurada	≤ (0,81 x S _n) mm
Precisión de repetición	≤ 2 % del valor final
Histéresis	3...15 %
Datos eléctricos	
Tensión de servicio	10...30 VCC
Ondulación residual	≤ 10 % U _{ss}
Corriente DC nominal	≤ 200 mA
Corriente sin carga	15 mA
Corriente residual	≤ 0.1 mA
Tensión de control de aislamiento	≤ 0.5 kV
Protección cortocircuito	sí / cíclica
Caída de tensión a I _o	≤ 1.8 V
Protección ante corto-circuito/polaridad inversa	sí / Completa
Salida eléctrica	3 hilos, Contacto NA, PNP
Inmune al campo de corriente continua	300 mT
Inmunidad campo magnético alterno	300 mT _{ss}
Clase de protección	□
Frecuencia de conmutación	0.25 kHz
Datos mecánicos	
Diseño	Rectangular, CA40
Medidas	65 x 40 x 40 mm

posibilidad de orientar la cara activa en 5 direcciones

Material de la cubierta	Metal, GD-AISI 12
Material de la cara activa	plástico, PA6-GF30, negro
Conexión eléctrica	Conectores, M12 × 1
Condiciones ambientales	
Temperatura ambiente	0...+70 °C
Resistencia a la vibración	55 Hz (1 mm)
Resistencia al choque	30 g (11 ms)
Grado de protección	IP67
Indicación de la tensión de servicio	LED, Verde
Indicación estado de conmutación	LED, Amarillo
Incluido en el equipamiento	BS2.1-CK40

Instrucciones y descripción del montaje

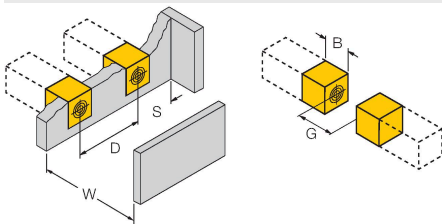

Distancia D	2 x B
Distancia W	3 x Sn
Distancia S	1 x B
Distancia G	6 x Sn
Anchura de la cara activa B	40 mm

BSS-CP40

6901318

Abrazadera de montaje para carcasas rectangulares de 40 x 40 mm; material: polipropileno

