

Bus de campo FOUNDATION módulo de alimentación de corriente DPC-49-IPS1

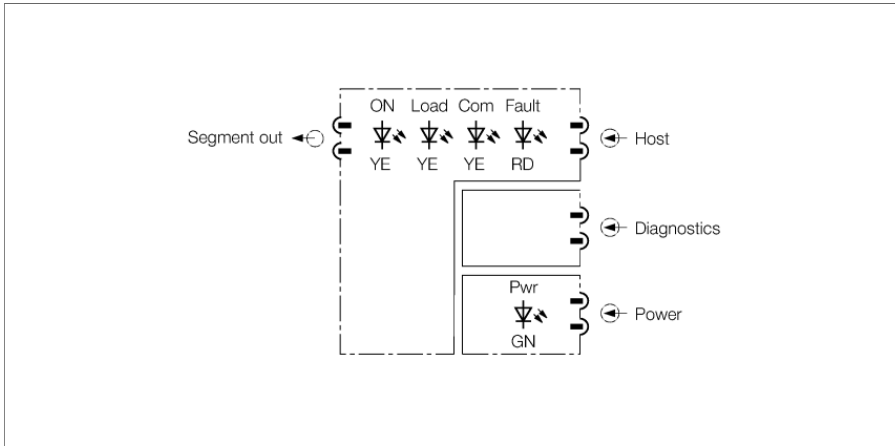

El sistema DPC (Diagnostic-Power-Conditioner-System) es un sistema de alimentación de corriente para el montaje de segmentos H1 en FOUNDATION™ fieldbus. Ofrece múltiples opciones de diagnóstico para la supervisión de segmentos de FOUNDATION™ fieldbus, apoyando así la gestión Asset a nivel de equipos.

Un sistema DPC se compone de uno o varios portamódulos con hasta ocho módulos de alimentación de corriente DPC-49-IPS1 cada uno y un módulo de diagnóstico DPC-49-ADU ó DPC-49-DU. En cada portamódulo se puede aplicar con redundancia y supervisar hasta cuatro segmentos H1 en el bus de campo FOUNDATION™. Los datos de diagnóstico de los segmentos H1 pueden transmitirse al sistema superior de gestión Asset a través de un aparato de campo HSE DPC-49-HSEFD/24VCC (sólo en combinación con el módulo de diagnóstico DPC-49-ADU).

El módulo de alimentación de corriente brinda hasta 30 VCC y 800 mA para la instalación de un segmento H1. La topología de la red se puede extender hasta 1900 m, debido a la gran potencia de salida.

Con dos módulos de alimentación de corriente se puede utilizar el segmento con redundancia. Por lo tanto, los módulos se pueden conectar y desconectar durante el funcionamiento (intercambiable sin desconexión durante el funcionamiento).

El aislamiento galvánico completo entre

- H1 y H1
- H1 y la alimentación interna
- H1 y el módulo de diagnóstico
- H1 y el bus de diagnóstico HSE

impide el arrastre de tensión garantizando la comunicación sin errores.

Para facilitar la puesta en servicio y el diagnóstico local se dispone de los siguientes LED de indicación:

- Pwr: verde: Operatividad
- On/Off: amarillo: salida conectada
- Load: amarillo: consumidor (equipo de campo) detectado en segmento
- Com: amarillo: indicador de comunicación
- Fault: rojo: Mensaje de cortocircuito

- Alimentación de un segmento H1 de FOUNDATION fieldbus
- Corriente de salida: 800 mA
- Tensión de salida: 28...30 V CC
- diagnóstico local a través de LED
- Aislamiento galvánico completo

Medidas

Tipo	DPC-49-IPS1
N.º de ID	6882023
Tensión de alimentación	a través del portamódulos
Consumo de corriente	0,8 ... 1,7 A
Aislamiento galvánico	aislamiento galvánico completo, tensión de control 500 VAC
Circuitos de salida	campo
Corriente de salida	≤ 800 mA
Tensión de salida	> 28 VDC
Protección cortocircuito	≤ 850 mA
Rendimiento	80 %
Circuitos de salida	HOST
Corriente de salida	< 30 mA
Tensión de salida	27 V CC
Pantallas/controles	
Operatividad	1 × verde
Salida activa	1 amarillo
Corriente de salida	1 amarillo
Mensaje de cortocircuito	1 rojos
Comunicación por bus	1 amarillo
Grado de protección	IP20
MTTF	57 Años según SN 29500 (ed. 99) 40 °C
Temperatura ambiente	-20...+60 °C
Humedad relativa del aire	≤ 95 % a 55 °C según EN 60069-2
Material de la cubierta	Plástico
Color de la carcasa	amarillo
Medidas	18 x 118 x 103 mm

