

# Bus de campo FOUNDATION portamódulos para sistema DPC DPC-49-4RMB

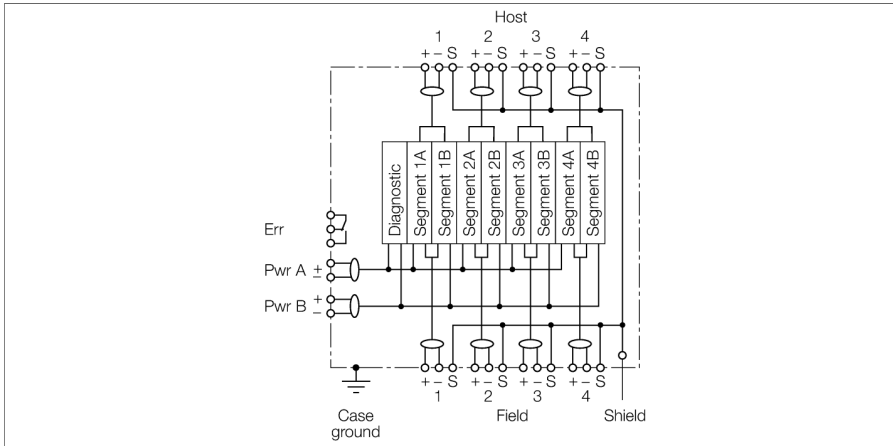

El sistema DPC (Diagnostic Power Conditioner, acondicionador de energía con diagnóstico) es un sistema de alimentación de corriente para instalar los segmentos H1 del bus de campo de FOUNDATION™. El sistema brinda amplias opciones de diagnóstico para supervisar los segmentos de bus de campo de FOUNDATION™, y por lo tanto, es compatible con una administración de recursos en toda la planta.

Un sistema DPC se compone de uno o varios portamódulos con hasta ocho módulos de alimentación de corriente DPC-49-IPS1 cada uno y un módulo de diagnóstico DPC-49-ADU ó DPC-49-DU. En cada portamódulo se puede aplicar con redundancia y supervisar hasta cuatro segmentos H1 en el bus de campo FOUNDATION™. Los datos de diagnóstico de los segmentos H1 pueden transmitirse al sistema superior de gestión Asset a través de un aparato de campo HSE DPC-49-HSEFD/24VCC (sólo en combinación con el módulo de diagnóstico DPC-49-ADU).

El portamódulos DPC-49-4RMB está formado por una placa base y el sistema de soporte propiamente dicho para los módulos de alimentación de corriente y el módulo de diagnóstico.

Los componentes individuales del sistema se enlazan eléctricamente a través de los terminales de conexión de la placa posterior. La placa base se considera pasiva desde el punto de vista eléctrico.

El suministro de tensión puede ser redundante a través de dos conectores roscados de dos polos. La conexión al sistema Host se realiza por cada segmento a través de un borne roscado extraíble de tres polos. Para conectar los segmentos H1 en el lado del bus de campo se conecta cada segmento por separado a través de un borne roscado de tres polos extraíble.

**NOTA** En caso de que deban diseñarse aplicaciones H1 de manera redundante en el sistema DPC, éstas sólo deben conectarse en el bus de campo si el consumo de corriente en el sistema Host es superior a 21 mA.

El apantallamiento se realiza a través de un resorte protector o bien a través de un borne roscado de tres polos unido a nivel interno con los pernos roscados M5 para la conexión equipotencial del apantallamiento. Para la conexión equipotencial se dispone de otro perno roscado M5 unido únicamente con la carcasa.

Para realizar un análisis sencillo del diagnóstico se dispone de una conexión al contacto de relé del módulo de diagnóstico.



- portamódulos para integrar hasta 8 módulos de alimentación de corriente y un módulo de diagnóstico con capacidad hasta 4 segmentos H1 redundantes
- alimentación de tensión redundante
- bloques de bornes a rosca extraíbles con conexiones roscadas
- clavija de conexión RJ45 para el diagnóstico del bus de campo HSE

Tipo	DPC-49-4RMB
N.º de ID	6882024
<hr/>	
Voltaje de funcionamiento	18...32 VDC
Protección contra la sobretensión	> 250 VDC
<hr/>	
Pantallas/controles	
<hr/>	
Conexión eléctrica	Bloque de terminales extraíble, protección contra polaridad inversa, racor roscado clavija RJ45
<hr/>	
Grado de protección	IP20
MTTF	115 Años según SN 29500 (ed. 99) 40 °C
Temperatura ambiente	-20...+60 °C
Material de la cubierta	Aluminio
Color de la carcasa	Negro/amarillo
Medidas	220 x 210 x 113 mm
Tipo de sujeción	sujeción rápida sobre raíl DIN (EN 60715)

## Medidas

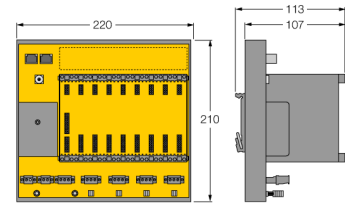

**Accesorios**

Modelo	N° de identificación		Dibujo acotado
BM-DPC	6882015	módulo ciego para ranuras no ocupadas	