

# Sistema de E/S excom

## Módulo de entrada de 4 canales, analógico, activo, HART AIH40-N

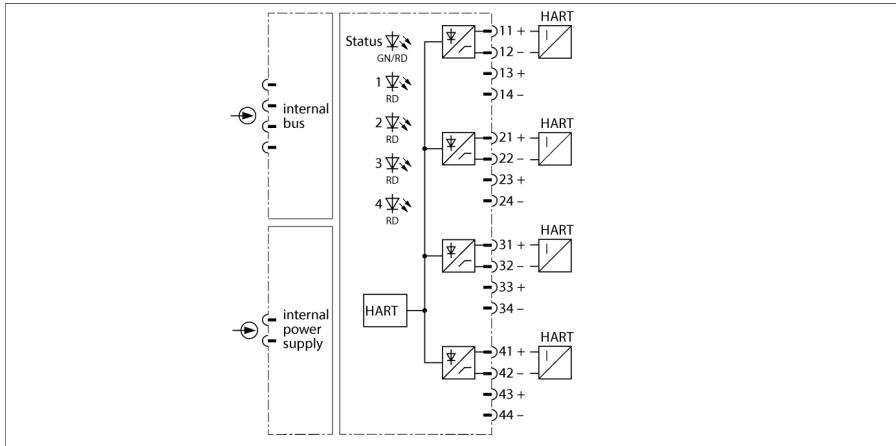

El módulo de entrada AIH40-NEx sirve para conectar transductores de dos conductores (entrada activa = alimentando / transmisor pasivo).

Las entradas no están separadas galvánicamente. Al conectar los equipos de campo se debe tener en cuenta que todas las entradas están conectadas al mismo potencial.

Los sensores compatibles con HART se pueden conectar al módulo y se comunicarán con el controlador HART integrado.

La resolución equivale a 14 Bit, es decir que digitaliza el valor analógico de 0...21 mA como número entre 0 y 16383. Para simplificar la presentación se amplía el valor digitalizado a 0...21000 y se transmite al sistema host.

Se pueden leer hasta 8 variables HART (máximo 4 por canal) a través del tráfico de datos cíclico de PROFIBUS. El intercambio bidireccional de variables entre el sistema de host y el transmisor HART se efectúa mediante los servicios del PROFIBUS-DPV1.

La configuración de los parámetros, como la supervisión de cortocircuitos o saltos de cableado, el rango de medición, la comunicación HART, etc., puede realizarse canal por canal y la inicia exclusivamente la aplicación PROFIBUS Master.

- Módulo de entrada para la conexión de transmisores de 2 patillas
- Transmisión de datos HART

## Medidas

Tipo	AIH40-N
N.º de ID	6884219
Tensión de alimentación	A través del rack del módulo, módulo de fuente de alimentación central
Consumo de potencia	≤ 3 W
Aislamiento galvánico	para el bus int. y para el circuito de corriente de alimentación
Número de canales	4
Circuitos de entrada	0/4...20 mA
Tensión de alimentación	15 VDC para 22 mA
Impedancia HART	> 240 Ω
Sobremodulación	> 21 mA
Subcontrol	< 3.6 mA
Cortocircuito	< 5 V (sólo con "live zero")
Rotura de hilo	< 2 mA (sólo con "live zero")
Temperatura de referencia del transmisor de presión	25 °C
Resolución	14 Bit
Variación de temperatura	≤ 0.005 % del valor final/K
Tiempo de subida o de caída	≤ 50 ms (10-90 %)
Desviación máx. de medición bajo influencia CEM	≤ 0.1 % with shielded signal cable ≤ 1 % with unshielded signal cable
Pantallas/controles	
Operatividad	1 × verde/rojo
Estado / Error	4 × rojo
Material de la cubierta	Plástico
Tipo de sujeción	Construcción de tipo modular, enchufable en portamódulos
Grado de protección	IP20
Temperatura ambiente	-20...+60 °C
Humedad relativa del aire	≤ 93 % a 40 °C según IEC 60068-2-78
Control de vibraciones	Conforme a IEC 60068-2-6
Control de choques	Conforme a IEC 60068-2-27
CEM	De conformidad con EN 61326-1 De conformidad con Namur NE21
MTTF	61 Años según SN 29500 (ed. 99) 40 °C
Medidas	18 x 118 x 106 mm

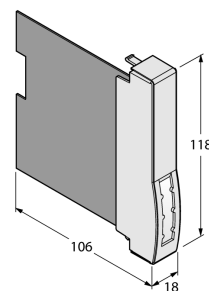

**Accesorios**

Modelo	N° de identificación		Dibujo acotado
excom-RMD1-BK	100020478	El módulo del resistor evita la detección de desconexión y la detección del cortocircuito en módulos de entradas digitales. Para los módulos de entrada analógica, los mensajes de desbordamiento y subdesbordamiento también están suprimidos.	