

FM-IM-2UPLI63X

Control de flujo – Para la conexión de sensores de flujo de la serie de productos FCS y FCI dispositivo IO-Link con salidas de corriente y del transistor

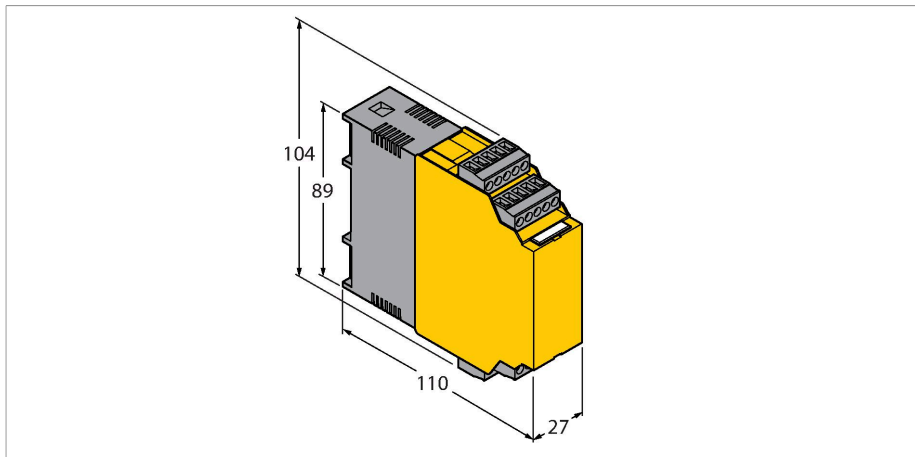

Tipo	FM-IM-2UPLI63X
N.º de ID	7525104
Datos eléctricos	
Tensión de servicio	20...30 VCC
Consumo de potencia	< 4.5 W
Corriente sin carga I ₀	≤ 63 mA
Modos Teach	compensación de mín. y máx. procesos teach incl. supervisión DeltaFlow (activación automática de los proceso teach solo si se alcanza un suficiente cambio pequeño en la velocidad de flujo)
Flow speed	[%] tras compensación de mín/máx (permanente)
Temperatura del medio	[°C] mientras se pulsa la tecla Set (temporal)
Repetitividad de la velocidad de flujo	± típica 1 % (de la escala completa)
Repetitividad de la temperatura promedio	± típica 1 K
Medición de la exactitud de la temperatura promedio	± típica 7 K
Histéresis del punto de conmutación de la temperatura promedio	2 K
Función de entrada	Conexión de sensores de flujo (sensores no Ex de la serie de productos FCS/FCI solamente)
Tensión del sensor	≤ 15 VDC
Corriente del sensor	≤ 35 mA
Limitación de corriente del sensor	aprox. 110 mA
Frecuencia de medición	5 Hz (cada 200 ms con filtrado por software)

- salida analógica para corriente
- salidas de conmutación de transistor para temperatura y errores
- programación del límite de corriente superior e inferior
- banda LED de segmentos para indicar la velocidad de la corriente y la temperatura del medio
- control del rango de trabajo y de indicación
- detección de rotura de hilo y cortocircuito en el lado del sensor
- funcionamiento opcional en el modo estándar IO o bien IO-Link
- parametrización vía Touch Button y soporte por software vía IO-Link

Principio de Funcionamiento

Con el procesador de señales externo del tipo FM-IM se pueden operar todos los sensores de corriente no EX de la serie FCS (sensores de inmersión) y FCI (sensores en línea).

El módulo de flujo dispone de cuatro LEDs de estado y una banda LED de 10 segmentos para la observación visual directa. Las opciones de diagnóstico basadas en software también están disponibles para el usuario, como rotura de cable y cortocircuito en el lado del sensor. Además, la supervisión de los índices de flujo y temperaturas promedio en

Funciones de salida	
Control de flujo	salida analógica
Control de temperatura	salida del transistor
Control de fallos	salida del transistor
Rango de corriente	4...20 mA / 20...4 mA parametrizable
Carga	< 600 Ω
Característica	emisión de la señal del sensor, sin linealización
Detección de errores	límites de error NAMUR
Propiedad de conmutación	PNP
Estado de conmutación	active high / active low parametrizable (salida de transistor control de fallo exclusivamente active low)
Tensión de conmutación	20...30 VDC
Corriente de conmutación	100 mA
Conexiones eléctricas	bloques de bornes de 5 polos extraíbles, con protección contra polaridad inversa
Modo de conexión	Conexiones de tornillos
Sección transversal de la conexión	≥ 1.5...≤ 2.5 mm ²
IO-Link	
Especificación IO-Link	V 1.0
Velocidad de transmisión	38.4 kBit/s (COM 2)
Física de transmisión	física de transmisión física de 3 conductores (PHY2)
Canal de comunicación	Clamp 12 and via front panel jack COM (PC)
Tipos de comunicación	herramienta de ingeniería vía DTM, IODD. comunicación acíclica vía objetos de datos On-Request
Se incluye en SIDI GSDML	sí
Pruebas/aprobaciones	
Aprobaciones	solicitado CE, C-UL U.S.
Compatibilidad electromagnética (CEM)	Conforme a la norma NE21
Humedad relativa	EN 60068-2-38
Datos mecánicos	
Diseño	Procesador de señal
Medidas	89 x 110 x 27 mm
Material de la cubierta	Polycarbonato/ABS
Temperatura ambiente	-25...+70 °C
Tipo de montaje	montaje en carril DIN y placa de montaje
Grado de protección	IP20
MTBF	117 Años

un rango de visualización y funcionamiento predefinido.

La programación del límite superior e inferior del rango de corriente vinculado a la señal de salida analógica tiene lugar a través del modo de programación implementado. Gracias al principio de funcionamiento calorimétrico de los sensores conectables, no solo se registra el índice de flujo, sino también la temperatura del medio.

A través de la interfaz de enlace de E/S integrada se puede operar el módulo de flujo tanto en IO-Link (IOL), como en estándar IO (SIO). En el modo SIO se utilizan las salidas de conmutación de modo estándar. En el modo IOL, la señal del proceso actual se transmite de forma cíclica como un valor de serie de 10 bits.

La parametrización puede efectuarse vía pulsador o software a través de la interfaz de comunicación de enlace de E/S. La parametrización a través del enlace de E/S se efectúa mediante una herramienta basada en DTM o IODD dentro del marco FDT - PACTware™ o bien de forma acíclica próxima al control vía On-Request Data Objects (ORDO).

Indicador LED

LED	Color	Estado	Descripción
Pwr	verde	on	tensión de servicio aplicada aparato listo para funcionar
		intermi- tente	tensión de servicio aplicada comunicación IO-Link activa (Flash invertido con T on en 900 ms y T off en 100 ms)
Flow	amarillo	on	salida de corriente para corriente activa
		intermi- tente	modo teach ó indicación de diagnóstico (especificaciones según manual)
Temp	amarillo	off	salida de conmutación temperatura medio [low]
		on	salida de conmutación temperatura medio [high]
		intermi- tente	modo teach ó indicación de diagnóstico (especificaciones según manual)
Fallo	Rojo	Apagado	salida de conmutación fallo [high]
		Encendi- do	salida de conmutación corriente [low] (indicación de errores en combinación con otros LED confor- me al manual)

Para obtener una descripción detallada de los patrones de visualización y los códigos de intermitencia, consulte el manual de instrucciones de FM-IM/FMX-IM

Presentación de los datos del proceso IO-Link (Process Data Objects)

Bit	15	14	13	12	11	10	9	8	7	6	5	4	3	2	1	0
	Flow Value 10 Bit (Bit 15 = MSB, Bit 6 = LSB)										sin asignación		Out 3 (Fault)	Out 2 (Temp)	Out1 (Flow)	

Dibujo acotado	Tipo	N.º de ID	
----------------	------	-----------	--



USB-2-IOL-0002

6825482

IO-Link Master con interfaz USB integrada

IOL-COM/3M

7525110

Línea de comunicación IO-Link para conectar dispositivos IO-Link a un puerto maestro de IO-Link a través de enchufe de 3,5 mm

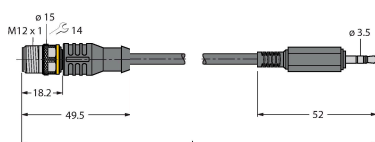

Dibujo acotado	Tipo	N.º de ID	
----------------	------	-----------	--

FCST-A4-NA-H1141

6870266

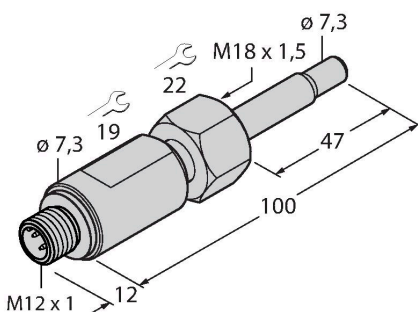

Dibujo acotado	Tipo	N.º de ID	
	FCS-G1/2A2-NA	6870309	sensor para medios líquidos

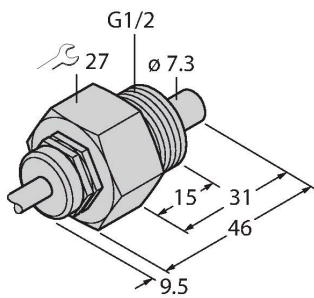

FCS-G1/2A4-NA/L120	6870359	sensor para medios líquidos
--------------------	---------	-----------------------------

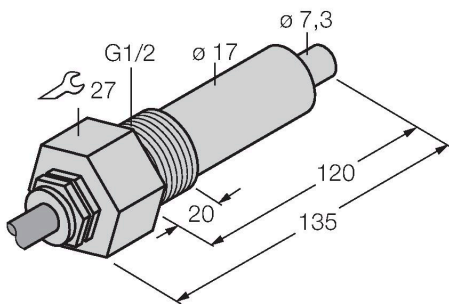

FCS-GL1/2T-NA 10M	6870426
-------------------	---------

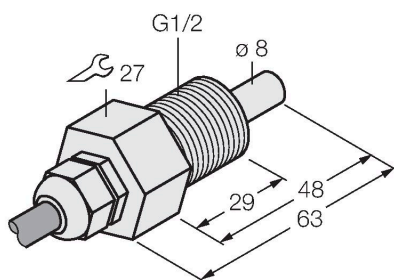

Dibujo acotado	Tipo	N.º de ID	
	FCI-D04A4P-NA-H1141	6870638	sensor para medios líquidos

