

R58ACG1Q8

Détecteur opto-électronique – détecteur en mode convergent détecteur de couleur

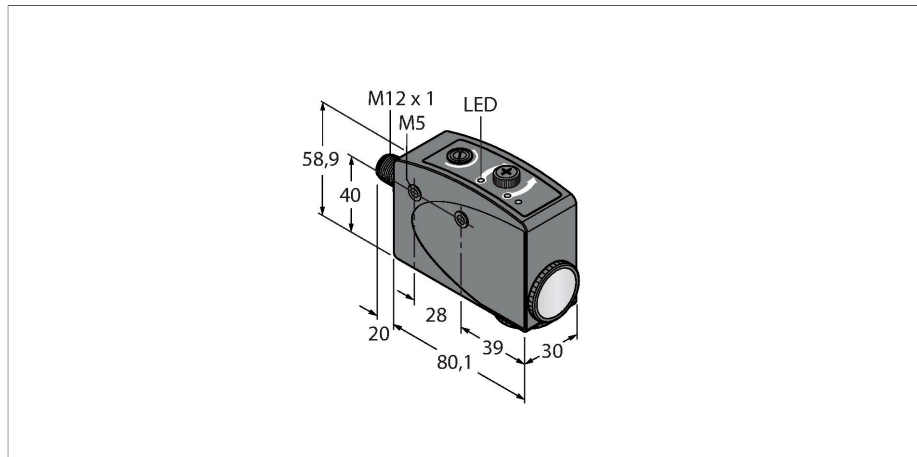

Caractéristiques

- connecteur, M12 x 1, 4 pôles
- mode de protection IP67
- réglage du seuil de commutation par potentiomètre 15 tours
- commutation claire/sombre réglable par commutateur rotatif
- utilise voyant vert pour la détection
- champ de détection parallèle par rapport à l'axe longitudinal du boîtier
- optique orientable 90°
- tension de service: 10...30 VDC
- sortie de commutation PNP/NPN
- comportement de commutation réglable (NO / NF)

Données techniques

Type	R58ACG1Q8
N° d'identification	3010220
Données optiques	
Fonction	Détecteur d'inspection
Mode de fonctionnement	Détecteur de contraste
Source de lumière	Vert
Distance focale	10 mm
Portée	10 mm
Données électriques	
Tension de service	10...30 VDC
Taux d'ondulation	< 10 % $V_{crête \ à \ crête}$
Courant de service nominal DC	≤ 100 mA
Consommation propre à vide	≤ 75 mA
Protection contre les courts-circuits	oui
protection contre les inversions de polarité	oui
Fonction de sortie	contact N.O., PNP/NPN
Fréquence de commutation	10 kHz
Retard à la disponibilité	≤ 100 ms
possibilité de réglage	potentiomètre
Données mécaniques	
Format	Rectangulaire, R58
Dimensions	80.1 x 30 x 58.9 mm
Matériau de boîtier	métal, Fonte d'alliage de zinc, laqué en noir
Lentille	plastique, Acrylique

Schéma de raccordement

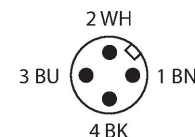
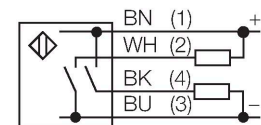

Principe de fonctionnement

Le détecteur de couleurs détecte tous les contrastes de tous les repères colorés courants dans des applications d'enregistrement de produit ou de matériaux. L'appareil utilise un voyant vert pour reconnaître les contrastes de couleurs. Le temps de réponse rapide de 50 µs produit une excellente répétitivité d'enregistrement, même dans des conditions à très grande vitesse. Le point de commutation du détecteur peut être réglé par un potentiomètre à 15 pas. De plus, l'appareil peut apprendre la distinction entre l'état on et l'état off à l'aide d'un commutateur rotatif.

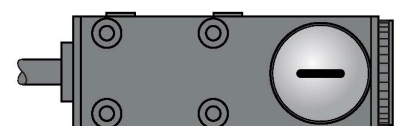

Données techniques

Raccordement électrique	Connecteur, M12 × 1, PVC
Nombre de conducteurs	4
Température ambiante	-10...+50 °C
Humidité atmosphérique relative	0...90 %
Mode de protection	IP67
Indication de la tension de service	LED, vert
Indication de l'état de commutation	LED, Jaune
Indication réserve de gain	LED
Essais/Certificats	
Homologations	CE

Accessoires

SMB55A

3053259

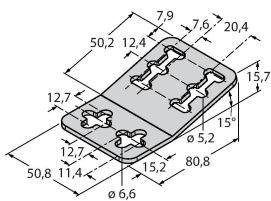

équerre de montage, acier inoxydable, pour les formats R58A/R58E et QL56/QL51

SMB55RA

3053261

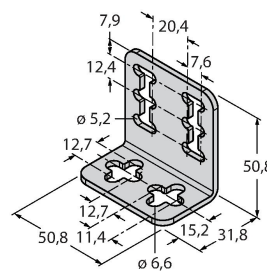

équerre de montage, à angle droit, acier inoxydable, pour les formats R58A/R58E et QL56/QL51

SMB55F

3053260

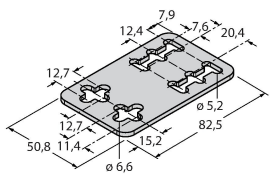

plaque de montage, acier inoxydable, pour les formats R58A/R58E et QL56/QL51

SMB55S

3053265

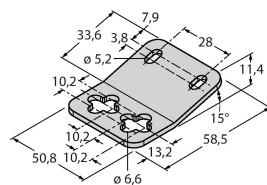

équerre de montage, acier inoxydable, pour les formats R58A/R58E et QL56/QL51