

Fibre optique en plastique fibre en mode diffus PBP46U

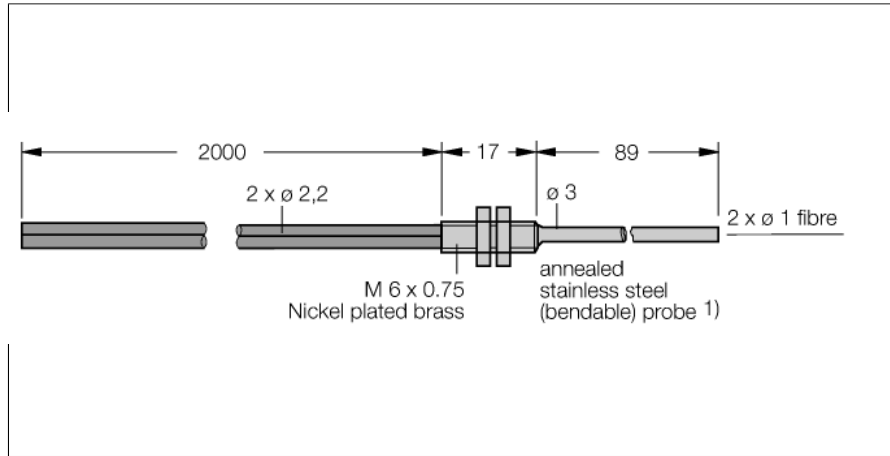

- mode de fonctionnement: système diffus / rétro-réfléctif
- gaine en polyéthylène, flexible
- température de fonctionnement: -30...+70 °C
- droit, câble confectionnable
- embout de sonde : sonde, flexible

Principe de fonctionnement

Les fibres optiques en verre ou en plastique sont souvent la solution optimale en cas d'encombrements restreints ou de températures élevées. Les fibres optiques transportent la lumière du détecteur vers un objet éloigné. Les fibres optiques individuelles peuvent être combinées avec des systèmes barrière, les fibres optiques bifurquées avec des détecteurs en mode rétro-réfléctif ou diffus.

Type	PBP46U
N° d'identification	3026084
Données optiques	
Fonction	détecteur en mode diffus
Type fibre optique	Plastique
Données mécaniques	
Format	rond
Matériau de boîtier	Plastique, PE, noir
Matériau de la gaine	polyéthylène
Matériau de la gaine	plastique, PE
Matériel de l'embout de fibre	acier inoxydable
Cycles de courbure	5000
Rayon de courbure	Ø 25 mm
Température ambiante	-30...+85 °C
Température max. embout d'extrémité	70 °C