

LMBWLS27EC

accessoires – équerre de montage

Caractéristiques

- accessoire de montage pour éclairage de travail WLS27
- Fixation encliquetable pour réglette lumineuse WLS27
- Matériau: polycarbonate
- 2x perçages 5.5 mm pour fixation
- contient: 2x clips encliquetables

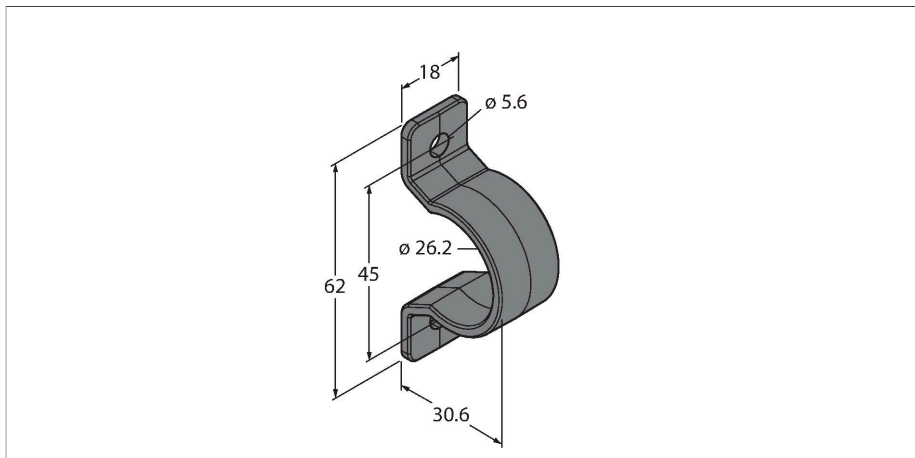

Données techniques

| | |
|---------------------|------------|
| Type | LMBWLS27EC |
| N° d'identification | 3094774 |