

amplificateur de mesure de température 1 canal IM34-11EX-CI/K70

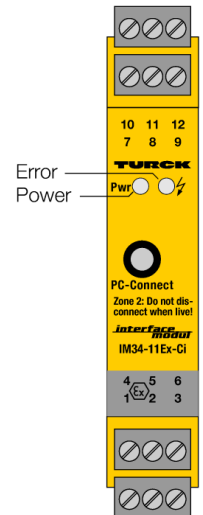
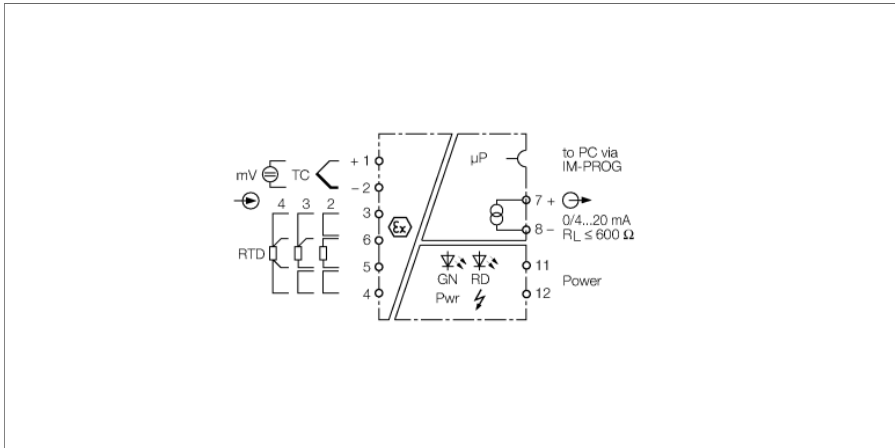

L'amplificateur de température du type IM34-11EX-CI/K70 permet d'évaluer les modifications dépendantes de la température de résistances Ni100/Pt100, de thermocouples des types B, E, J, K, L, N, R, S et T ou de tensions faibles dans la plage de -160...+160 mV et de les sortir comme signaux de courant linéaire à la température.

Au circuit d'entrée de l'amplificateur de mesure les résistances Ni100/Pt100 peuvent fonctionner soit en technique 2, 3 ou 4 fils. L'entrée Ni100/Pt100 peut être utilisée soit comme compensation du point froid externe pour le thermocouple soit comme entrée de mesure indépendante.

Le paramétrage et la configuration des appareils se réalise par l'instrument de logiciel „Device Type Manager“ (DTM) par le PC. Les amplificateurs de température sont raccordés au PC par une douille de jack de 3,5 mm à la face frontale de l'appareil. Le câble de transmission confectionné est à commander chez TURCK sous la dénomination IM-PROG (n° d'identité 6890422).

Le DTM permet les réglages suivants:

- type de connexion (technique 2, 3 ou 4 fils)
- début de la plage de mesure
- fin de la plage de mesure
- surveillance du circuit d'entrée aux ruptures de câble
- comportement de la sortie de courant en cas d'erreurs dans le circuit d'entrée: 0 ou > 22 mA
- compensation du point froid 60°C fixe ou compensation du point froid externe
- courant de sortie (0/4...20 mA)
- unité de température (°C ou °F)
- mode (résistance, thermocouple, tension faible, compensation de ligne)

Les signaux sont transformés conformément à ITS 90/IEC 584 pour les thermocouples et suivant IEC 751 pour Pt100 et sortis linéairement à la température à la sortie de courant.

- entrée pour les résistances Pt100/Ni100, thermocouples et
- signaux millivolt en technique 2, 3 ou 4 fils
- paramétrage par PACTware™
- sortie: 0/4...20 mA
- au choix réglage d'une température point froid 60°C fixe ou température point froid externe
- HART
- Séparation galvanique entrée, sortie, alimentation
- Entrée protégée contre les inversions de polarité
- ATEX, IECEx, cFMus, UL, TR CU, INMETRO, CCEO
- utilisation en zone 2

dimensions

Type	IM34-11EX-CI/K70
N° d'identification	7506688
Tension nominale alimentation en tension de grande portée	
Tension de service	20...250 VAC
Fréquence	40...70 Hz
Tension de service	20...125 VDC
Puissance absorbée	≤ 3 W
Circuits d'entrée à sécurité intrinsèque suivant EN 60079	
	Thermocouple
	Ni100
	Pt100
	Signaux mV
Pt100	(IEC 751), technique 2, 3 et 4 fils
Ni100	(DIN 43760), technique 2, 3 et 4 fils
Courant de sonde	≤ 0.2 mA
Thermocouples	B, E, J, K, N, R, S, T (ITS 90/IEC 584), L (DIN 43710)
Entrée de tension	-0,160...+0,160 VDC
Circuits de sortie	
Courant de sortie	0/4...20 mA
Résistance de charge sortie de courant	≤ 0.6 kΩ
Courant de fuite	0 / 22 mA réglable
Comportement de transmission	
Temps de réponse à la montée (10...90 %)	≤ 1000 ms
Temps de réponse à la descente (90...10 %)	≤ 1000 ms
Température de référence membrane de pressurisation	23 °C
Précision sortie de courant (y compris la linéarité, l'hystérésis et la reproductibilité)	± 5 μA
Dérive en température sortie analogique	0.0025 % / K
Précision entrée RTD (y compris la linéarité, l'hystérésis et la reproductibilité)	± 50 mΩ
Dérive en température entrée RTD	± 3 mΩ/K
Précision entrée TC (y compris la linéarité, l'hystérésis et la reproductibilité)	± 15 μV
Dérive en température entrée TC	± 3.2 μV / K (de 320 mV)
Erreur de compensation de soudure froide	2 fils < 100mΩ après compensation de ligne 3 fils < 100mΩ pour câblage asymétrique 4 fils < 50mΩ en cas de compensation de soudure froide < 2K avec IM-3-CJT < 1K
Séparation galvanique	
Tension d'essai	2.5 kV RMS
Conseil important Pour les applications Ex, les valeurs indiquées dans les certificats Ex correspondants (ATEX, IECEx, UL etc.) sont décisives.	
Homologation Ex selon certificat de conformité	TÜV 02 ATEX 1898
Plage d'application	II (1) G, II (1) D
Mode de protection	[Ex ia Ga] IIC ; [Ex ia Da] IIIC ;
Homologation Ex suivant certificat de conformité	TÜV 06 ATEX 552978 X
Plage d'application	II 3 G
Mode de protection	Ex nA [ic Gc] IIC T4
Courbe caractéristique	linéaire

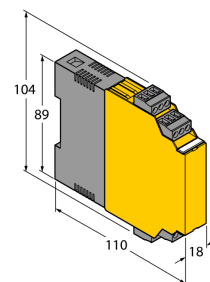

Affichages/Commandes	
Etat de service	Verte
Signalisation de défaut	Rouge
Données mécaniques	
Mode de protection	IP20
Classe de combustion suivant UL 94	V-0
Température ambiante	-25...+70 °C -25 ... +60 °C für UL, FM
Température de stockage	-40...+80 °C
Dimensions	104 x 18 x 110 mm
Poids	134 g
Conseil de montage	Montage sur rail symétrique (NS35) ou plaque de montage
Matériau de boîtier	Polycarbonate/ABS
Raccordement électrique	4 blocs de bornes débrochables à 3 pôles, protection contre les inversions de polarité, raccordement par vis
Section de raccordement	1 × 2,5 mm ² /2 × 1,5 mm ²
Couple de serrage	0.5 Nm

Accessoires

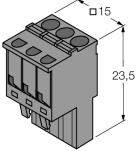
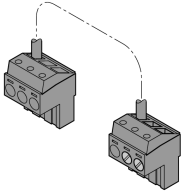
Type	No. d'identité		Dimensions
IM-CC-3X2BU/2BK	6900475	Bornes à ressorts pour les modules IM (appareils Ex avec 18 mm de largeur); la livraison inclut: 2 pièces bornes bleues 3 pôles et 2 pièces bornes noires 3 pôles.	
IM-3-CJT	6900524	module de compensation du point froid pour l'amplificateur de température de la série IM34 (18 mm de largeur)	
IM-PROG III	7525111	Adaptateur de programmation compatible USB pour le paramétrage FDT/DTM des appareils Turck compatibles HART ; séparation galvanique entre l'appareil à paramétrer et l'ordinateur	