

BIM-UNC-AP6X-0.3-PSG3M

Magneetveldsensor – Voor pneumatische cilinders

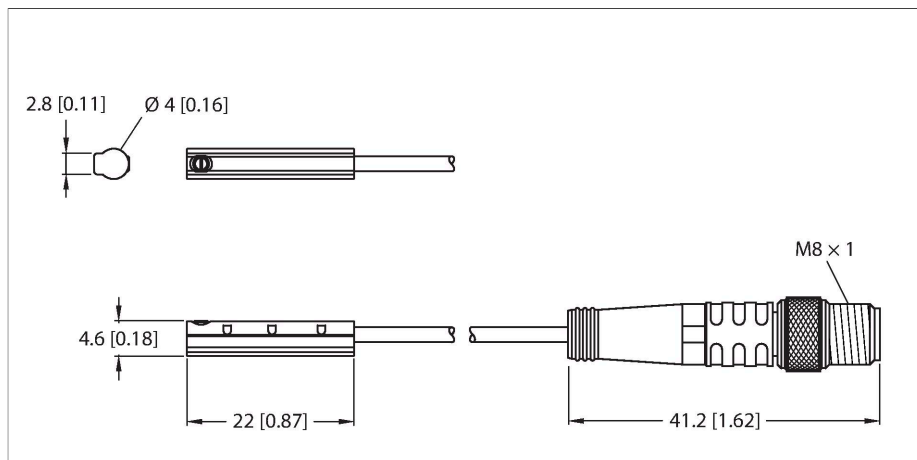

Kenmerken

- Voor SMC cilinder met C-gleuf zonder montage toebehoren
- montage met één hand mogelijk
- stabiele bevestiging
- Magneet-resistieve sensor
- DC 3-draads, 11...30 VDC
- N.O., PNP-uitgang
- Pigtail met connector, M8 x 1

Aansluitschema

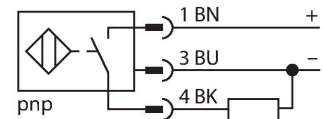

Technische gegevens

Type	BIM-UNC-AP6X-0.3-PSG3M
Identnr.	100001905
Algemene gegevens	
Doorgangssnelheid	≤ 3 m/s
Herhalingsnauwkeurigheid	≤ ± 0.1 mm
Temperatuurdrift	≤ 0.3 mm
Hysteresis	≤ 1 mm
Elektrische gegevens	
Bedrijfsspanning	11...30 VDC
Restriempelspanning	≤ 10 % U _{ss}
DC nominale bedrijfsstroom	≤ 100 mA
Eigen stroomopname	15 mA
Reststroom	≤ 0.1 mA
Isolatie testspanning	≤ 0.5 kV
Kortsluitbeveiliging	Ja / Pulserend
Spanningsverlies bij I _e	≤ 1.8 V
Draadbreukbeveiliging / Ompoolbeveiliging	Ja / Volledig
Uitgangsfunctie	Driedraads, N.O.-contact, PNP
Schakelfrequentie	0.3 kHz
Mechanische gegevens	
Bouwworm	Rechthoekig, UNC
Afmetingen	22 x 4 x 4.6 mm
Materiaal behuizing	Kunststof, PP-GF20
Materiaal actief vlak	Kunststof, PP-GF20
Aandraaimoment bevestigingsschroef	0.1 Nm
Elektrische aansluiting	Kabel met connector, M8 x 1

Functieprincipe

Magneetveldsensoren worden door magneetvelden bekrachtigd en in het bijzonder voor de positiecontrole van de zuiger in pneumatische cilinders gebruikt. Omdat magneetvelden door niet-magnetische metalen kunnen dringen is het mogelijk om met de sensor een aan de zuiger aangebrachte permanente magneet door de aluminium cilinderwand te detecteren.

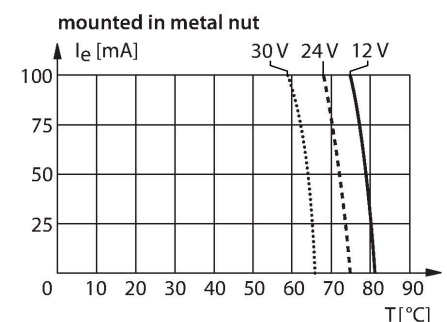
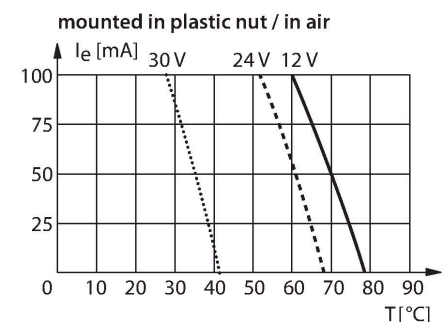

Technische gegevens

Kabeluitvoering	Ø 2 mm, Grijs, Lif9Y-11Y, PUR, 0.3 m
Aderdoorsnede	3x 0.08 mm ²
Draad	40 x0.05 mm
Omgevingsomstandigheden	
Omgevingstemperatuur	-25...+70 °C
Vibratiebestendigheid	55 Hz (1 mm)
Schokbestendigheid	30 g (11 ms)
Beschermingsgraad	IP67
MTTF	2283 Jaren volgens SN 29500 (Ed. 99) 40 °C
Montage op de volgende profielen	
Cilinderbouvorm	#
Schakeltoestandsindicatie	LED, Geel
Meegeleverd	kabelclip

Montagehandleiding

Inbouw instructies / Beschrijving

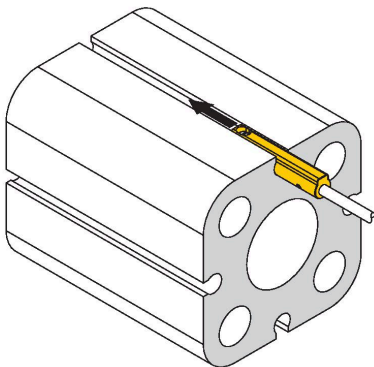

De sensor kan met één hand vanaf de zijde in de gleuf worden geplaatst. Wordt de schroef naar rechts gedraaid, dan wordt deze uit de schroefdraad gedraaid en drukt de sensor naar boven tegen de cilinder. Hierdoor wordt de sensor gefixeerd. Voor een trivaste bevestiging volstaat een kwart draai van de schroef met een sleufschroevendraaier. Het toegelaten aandraaimoment van 0,1 Nm is voldoende voor een zekere bevestiging zonder dat de cilinder wordt beschadigd. De meegeleverde kabelclip zorgt voor een nette installatie van de kabel in de gleuf en vervolledigt de optimale bevestiging. Voor de montage op andere cilinderbouvormen dient men de gepaste toebehoren apart te bestellen.