

REI-E-112I8E-2B2500-C

Incrementele encoder

Efficiency-Line

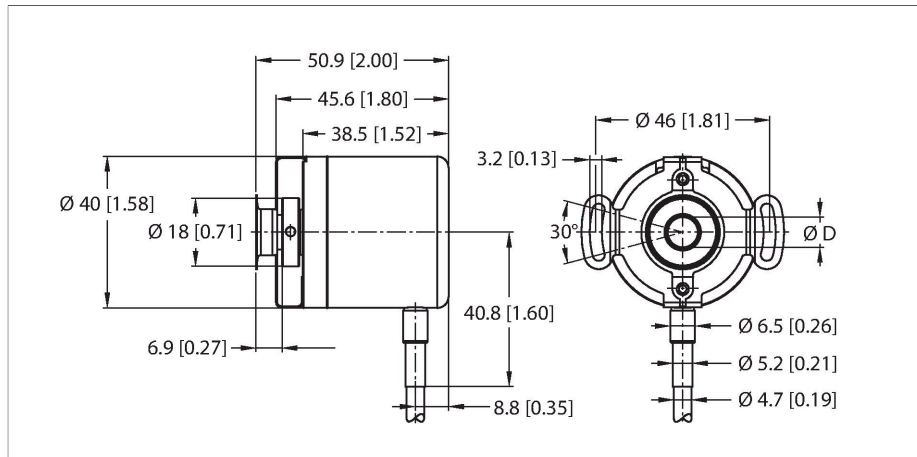

Kenmerken

- Flens met statorkoppeling, Ø 46 mm
- Blinde holle as, Ø 8 mm (insteekdiepte max. 18 mm)
- Optisch meetprincipe
- Asmateriaal: roestvast staal
- Beschermingsklasse IP64 huis- en aszijde
- -20...+70 °C
- max. 4500 omw/min
- 10...30 V DC
- Push-pull/HTL met omgekeerd signaal
- Impulsfrequentie max. 300 kHz
- Kabelaansluiting
- 2500 impulsen per omwenteling

Technische gegevens

| | |
|---|--------------------------------------|
| Type | REI-E-112I8E-2B2500-C |
| Identnr. | 100012064 |
| Meetprincipe | optisch |
| Algemene gegevens | |
| Max. Rotational Speed | 4500 rpm |
| Traagheidsmoment van de rotor | $0.2 \times 10^{-5} \text{ kgm}^2$ |
| Aanzetmoment | < 0.05 Nm |
| Uitgangstype | Incrementeel |
| Resolutie incrementeel | 2500 ppr |
| Elektrische gegevens | |
| Bedrijfsspanning | 10...30 VDC |
| Eigen stroomopname | 100 mA |
| Uitgangsstroom | ≤ 30 mA |
| Kortsluitbeveiliging | Ja |
| Draadbreukbeveiliging / Omhoogbeveiliging | Ja |
| Maximale impulsfrequentie | 300 kHz |
| Signaalniveau hoog | min. $U_B - 1 \text{ V}$ |
| Signaalniveau laag | max. 0,5 V |
| Uitgangsfunctie | Push-Pull/HTL, met omgekeerd signaal |
| Mechanische gegevens | |
| Bouwworm | holle as |
| Flenstype | flens met statorkoppeling |
| Flensdiameter | Ø 46 mm |
| Astype | holle as |
| Asdiameter D [mm] | 8 |

Aansluitschema

| | | | |
|--|----|--------|---|
| | WH | GND | |
| | BN | U_B | + |
| | GN | A | |
| | YE | A inv. | |
| | GY | B | |
| | PK | B inv. | |
| | BU | 0 | - |
| | RD | 0 inv. | - |

Technische gegevens

| | |
|------------------------------------|-------------------------------------|
| Golf lengte L [mm] | 18 |
| Asmateriaal | niet roestend staal |
| Materiaal behuizing | aluminium |
| Elektrische aansluiting | Kabel |
| | Radiaal |
| Kabellengte | 2 m |
| Axiale asbelastbaarheid | 20 N |
| Radiale asbelastbaarheid | 40 N |
| Omgevingsomstandigheden | |
| Omgevingstemperatuur | -20...+70 °C |
| Trilbestendigheid (EN 60068-2-6) | 100 m/s ² , 55...2000 Hz |
| Schokbestendigheid (EN 60068-2-27) | 1000 m/s ² , 6 ms |
| Beschermingsgraad | IP64 |
| Protection class shaft | IP64 |