

TB-M18-H1147/C53

HF lees-/schrijfkop – Voor bus-lijntopologie met TBEN-*

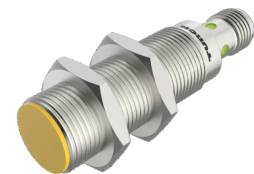
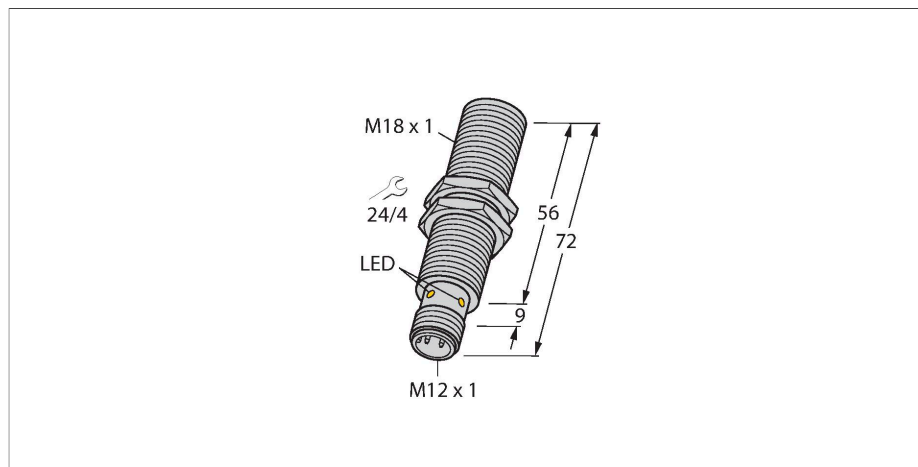

Technische gegevens

Type	TB-M18-H1147/C53
Identnr.	7030729
Certificaten	CE UKCA UL
Radiogoedkeuringen	EU/RED: Europa UK SI 2017/1206: Verenigd Koninkrijk FCC: VS IC: Canada MIC: Japan
Elektrische gegevens	
Bedrijfsspanning	10...30 VDC
DC nominale bedrijfsstroom	≤ 80 mA
Inschakelstroom	700 mA voor 1 ms
Datatransmissie	inductieve koppeling
Technologie	HF RFID
Arbeidsfrequentie	13,56 MHz
Radio- en protocolnormen	ISO 15693 NFC Typ 5
Schrijf-leesafstand max.	30 mm
Uitgangsfunctie	Vierdraads, lezen/schrijven
geschikt voor de bus-modus op TBEN-*	Ja
Mechanische gegevens	
Inbouwvoorwaarde	Bondig
Omgevingstemperatuur	-25...+70 °C
Bouwworm	schroefdraad, M18 x 1
Afmetingen	72 mm
Diameter behuizing	Ø 18 mm
Materiaal behuizing	metaal, CuZn, verchroomd
Materiaal actief vlak	Kunststof, PA12-GF30

Kenmerken

- schroefdraad, M18 x 1
- messing verchroomd
- Apparaat zonder afsluitklem
- Apparaat mag alleen worden gebruikt in lijntopologie op TBEN-S*-2RFID-* resp. TBEN-L*-4RFID-*
- Er zijn maximaal 32 deelnemers per lijn resp. aansluiting toegestaan
- Als afsluitklem dient een overeenstemmende afsluitweerstand te worden gebruikt (zie toebehoren)
- Er moet rekening worden gehouden met het vermogen van de voedingsspanning, met name op het inschakelmoment, en met de maximale stroombelastbaarheid van de kabels
- Er moet rekening worden gehouden met het spanningsverlies van de kabel
- De maximaal mogelijke lengte van de aftakleiding bedraagt 2 m
- De maximaal mogelijke lengte van de bus bedraagt 50 m
- De HF-busmodus is geschikt voor statische toepassingen en langzame dynamische toepassingen, omdat een commando standaard alleen door een schrijf-/leeskop kan worden bewerkt
- In de modus Continuous HF-bus wordt een commando op alle schrijf-/leeskoppen in een bus-topologie tegelijk uitgevoerd. De verzamelde gegevens worden opgeslagen in het ringgeheugen van de module
- Aan de schrijf-/leeskop wordt automatisch een adres toegewezen
- Voor afwijkende applicatie-eisen kan het adres worden geparametreerd
- Voeding en functie enkel via BLident-interfacemodule
- Connector M12 x 1, aansluiting enkel via -BLident-aansluitkabel

Connector .../S2503

Technische gegevens

Vibratiebestendigheid	55 Hz (1 mm)
Schokbestendigheid	30 g (11 ms)
Beschermingsgraad	IP67
Elektrische aansluiting	M12 × 1
MTTF	391 Jaren volgens SN 29500 (Ed. 99) 20 °C
Bedrijfsspanningsindicatie	LED, groen
Hoeveelheid in de verpakking	1

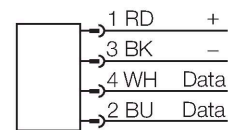

connector .../S2500

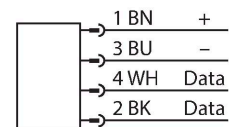

Connector .../S2501

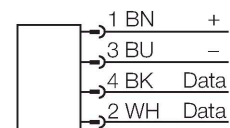

Functieprincipe

De HF-schrijf-/leesapparaten met de arbeidsfrequentie 13,56 MHz vormen een transmissiezone, waarvan de grootte (0...500 mm) afhankelijk van de combinatie uit schrijf-/leesapparaat en tag varieert. De vermelde schrijf-/leesafstanden geven enkel typische waarden onder laboratoriumomstandigheden weer zonder materiaalbeïnvloeding. De schrijf-/leesafstanden van de tags voor montage in metaal TW-R**-M(MF) werden in metaal bepaald. Door componenttoleranties, inbouwsituatie in de toepassing, omgevingsomstandigheden en beïnvloeding door materialen (in het bijzonder metaal) kunnen de bereikbare afstanden tot 30 % afwijken. Daarom is een test van de toepassing (vooral bij het lezen en schrijven in de beweging) onder realistische omstandigheden absoluut noodzakelijk!

Inbouw instructies / Beschrijving

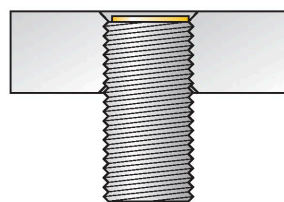

Diameter van het actief vlak B Ø 18 mm

bondige inbouw

LED	Kleur	Status	Betekenis
1	UIT	UIT	Bedrijfsspanning uitgeschakeld
	GROEN	AAN	Bedrijfsspanning ingeschakeld
	GROEN	KNIPPEREND	HF-veld uitgeschakeld

	GROEN	(1 Hz) KNIPPEREND (2 Hz)	Tag in detectiebereik
--	-------	--------------------------------	-----------------------

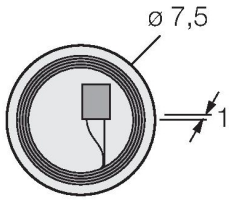
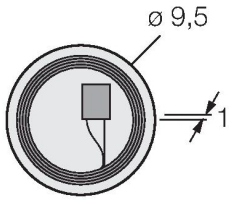
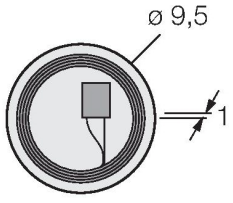
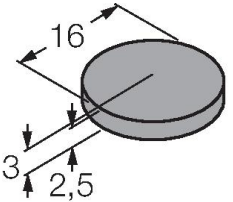
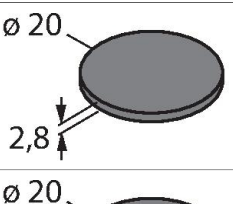
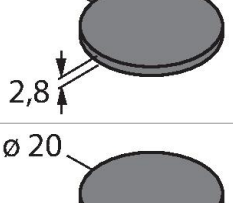
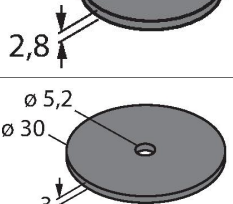
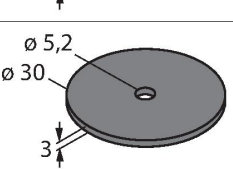
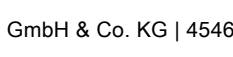
Afmetingen	Type	schrijf-/leeskop-afstand		transmissiezone		minimumafstand tussen twee schrijf- lees-koppen [mm]
		aangeraden [mm]	max. [mm]	lengte max. [mm]	breedteafwijking max. [mm]	
	TW-R7.5-B128 7030231	8	14	16	8	54
	TW-R9.5-B128 7030252	9	15	18	9	54
	TW-R9.5-K2 7030558	5	13	12	6	54
	TW-R16-B128 6900501	10	17	14	7	54
	TW-R20-B128 6900502	8	15	12	6	54
	TW-R20-B320 100005244	8	15	12	6	54
	TW-R20-K2 6900505	5	12	16	8	54
	TW-R30-B128 6900503	8	17	22	11	54
	TW-R30-B320 100005245	8	17	22	11	54

	TW-R30-K2 6900506	6	14	18	9	54
	TW-BD10x1.5-19-K2 6901381	6	14	16	8	54
	TW-R30-M-B128 7030210	8	12	16	8	54
	TW-R50-M-B128 7030209	8	18	22	11	54
	TW-R30-M-K2 7030206	7	10	18	9	54
	TW-R50-M-K2 7030229	7	15	24	12	54
	TW-R4-22-B128 7030237	3	9	12	6	54
	TW-L86-54-C-B128 6900479	10	21	70	35	54
	TW-R10-M-B146 7030545	5	7	7	3	54
	TW-R10-M-K2 100002368	5	7	7	3	54

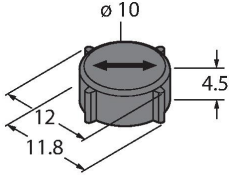
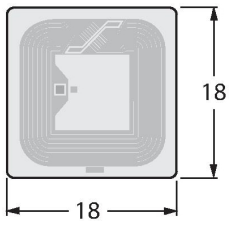
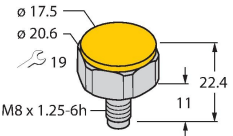
	TW-R12-M-B146 7030500	5	7	7	3	54
	TW-L18-18-F-B128 7030634	8	16	16	8	54
	TW-BS8x1.25-19-K2 7030638	5	10	13	6	54

Toebehoren

BSN 18

69472

Bevestigingsklem voor sensoren met schroefdraad; materiaal: PA66-GF

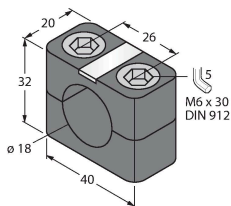

BST-18N

6947215

Bevestigingsklem voor sensoren met schroefdraad, zonder vaste aanslag; materiaal: PA6

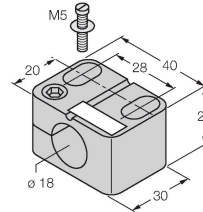

QM-18

6945102

Snelmontagebeugel met vaste aanslag; materiaal: messing verchromd. Externe schroefdraad M24 x 1,5. Opgelet: De schakelafstand van de naderingsschakelaars kan door het gebruik van snelmontagebeugels veranderen.

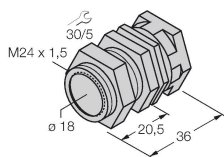

BST-18B

6947214

Bevestigingsklem voor sensoren met schroefdraad, met vaste aanslag; materiaal: PA6

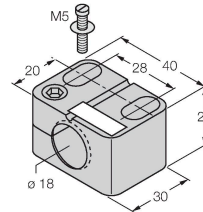

BSS-18

6901320

Bevestigingsklem voor sensoren met gladde buis of schroefdraad; materiaal: Polypropyleen

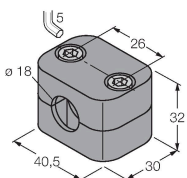

BSS-SPV2

6901316

Lasplaat voor bevestigingsklemmen BSS

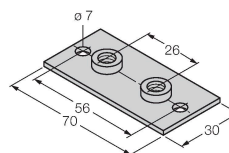

BSS-TSM 2 pcs

6901323

DIN-railmoer voor BSS- en BSM- montageklemmen, voor montage op DIN-rails

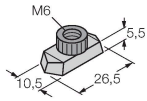

MW-18

6945004

Bevestigingsbeugel voor sensoren met schroefdraad; materiaal: roestvast staal A2 1.4301 (AISI 304)

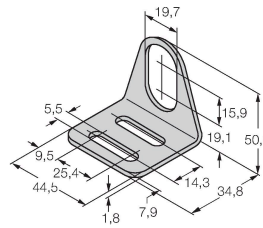

Toebehoren

Afmetingen	Type	Identnr.	
	RSE57-TR2/RFID	6934908	Afsluitweerstand voor de opbouw van een RFID-lijntopologie
	VT2-FKM5-FKM5-FSM5	6930573	T-verdeler voor de opbouw van een RFID-lijntopologie
	VB2-FKM5-FSM5.205-FSM5.305/S2550	6936821	Y-verdeler voor het opnieuw aansluiten van een voedingsspanning voor de RFID-bus-lijntopologie
	RK4.5T-2-RS4.5T/S2503	7030331	BLident-kabel, M12-contraconnector, recht op M12-connector, recht, kabellengte: 2 m, mantelmateriaal: PUR, zwart; andere kabellengtes en uitvoeringen leverbaar, zie www.turck.com