

Laserowe skanery bezpieczeństwa

Urządzenie autonomiczne

Do 8 pól ochronnych, maks. 6,25 m

AG4-6E

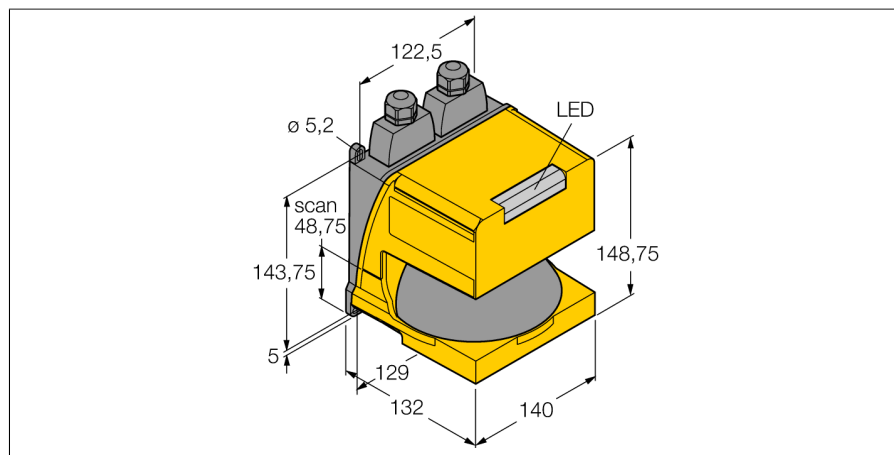

Typ	AG4-6E
Nr kat.	3012526
Funkcja	Skaner laserowy
Rodzaj światła	IR
Długość fali	905 nm
Klasa lasera	▲ 1
Rozdzielczość optyczna	30 mm
Zasięg	200...6250 mm
Napięcie zasilania	17...28 V DC
Nominalny prąd zasilania DC	≤ 420 mA
Prąd bez obciążenia I ₀	≤ 170 mA
Funkcja wyjścia	2 × styk NC, 2 × PNP
Liczba bezpiecznych wyjść półprzewodnikowych	2
Typowy czas odpowiedzi	< 80 ms
Wykonanie	Prostopadłościenny, AG4
Materiał obudowy	Metal, AL
Soczewka	tworzywo sztuczne, Akryl
Połączenie elektryczne	Złącze
Temperatura pracy	0...+50 °C
Wilgotność względna	0...95%
Stopień ochrony	IP65
Cechy szczególne	Laser
Wskaźnik stanu przełączenia	LED, Zielony
Wskaźnik błędu	LED, czerwony
Wskaźnik wzmocnienia	LED, żółta
Testy/aprobata	

- Parametryzowane za pomocą software'u
- Maks. kąt skanu 190°
- Rozdzielczość kątowa 0,36°
- Podłączenie czujnika za pomocą złącza SUB-D15
- Przewód podłączeniowy AG4-CPD15 (nie-odłączany w zestawie)
- 8 protective fields adjustable
- Laser class 1 acc. to EN 60825-1
- Resolution 30 mm at a distance of 1600 mm
- Resolution 70 mm at a distance of 6250 mm
- Minimum radiance factor 1.8% in protective field
- Protective field 0.2 ... 6,25 m
- Warning field 0.2...15 m
- scan field 0...50 m
- Minimum radiance factor 20% in warning field
- Napięcie zasilania 17...28 VDC
- Stopień ochrony IP65
- Kategoria bezpieczeństwa PLd zgodna z ISO 13849-1
- Kategoria 3 zgodna z EN 945-1, typ 3 (IEC 61496)
- SIL 2 zgodny z IEC 61508

Zasada działania

Urządzenie bezpieczeństwa AG4-6E to fotoelektryczny, dwuwymiarowy, pomiarowy skaner laserowy. Czujnik bezpieczeństwa emituje okresowo impulsy świetlne poprzez odbijający element obrotowy. Impulsy świetlne odbijają się od przeszkód, np. ludzi, co poddawane jest analizie w skanerze bezpieczeństwa. Dokładna pozycja przeszkody jest określona na podstawie czasu powrotu wiązki i aktualnego kąta elementu odbijającego skanera. Przeszkoda znajdująca się w strefie chronionej spowoduje przejście wykonanie przez czujnik funkcji przełączania związanej z bezpieczeństwem. Wyłącza wyjścia bezpieczne. Po oczyszczeniu pola czujniki resetuje wyjścia bezpieczne, po potwierdzeniu lub automatycznie, zależnie od wybranego trybu pracy. Skaner bezpieczeństwa jest w stanie wykryć ludzi w bardzo ciemnych ubraniach charakteryzujących się niskim współczynnikiem refleksyjności.

Akcesoria montażowe

Typ	Nr kat.		Rysunek wymiarowy
AG4-MBK1	3082139	Panel montażowy, czarny, tworzywo sztuczne, instalacja na ścianie	

Akcesoria - funkcja

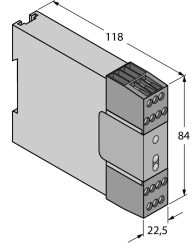
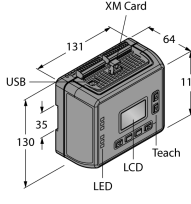
Typ	Nr kat.		Rysunek wymiarowy
AG4-TB1 UM-FA-11A	3082141 3081228	Tester dla skanera AG4 Przełącznik bezpieczeństwa, 3 wyjścia NZ, 1 wyjście pomocnicze NO, maks. 7 A, czas odpowiedzi 25 ms	
SC-SC22-3	3079715	Kontroler bezpieczeństwa z 3 wyjściami bezpieczeństwa i 22 programowalnymi wejściami	
MMD-TA-12B	3075091	Moduł mutingu, 2 wyjścia PNP OSSD, 1 wyjście pomocnicze PNP, prąd wyjścia 0,5 A, czas odpowiedzi 10 ms	