

SMBWLS28RA

Akcesoria – Uchwyt montażowy

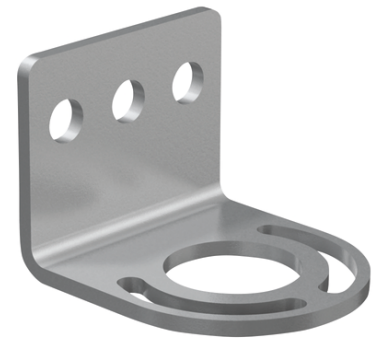
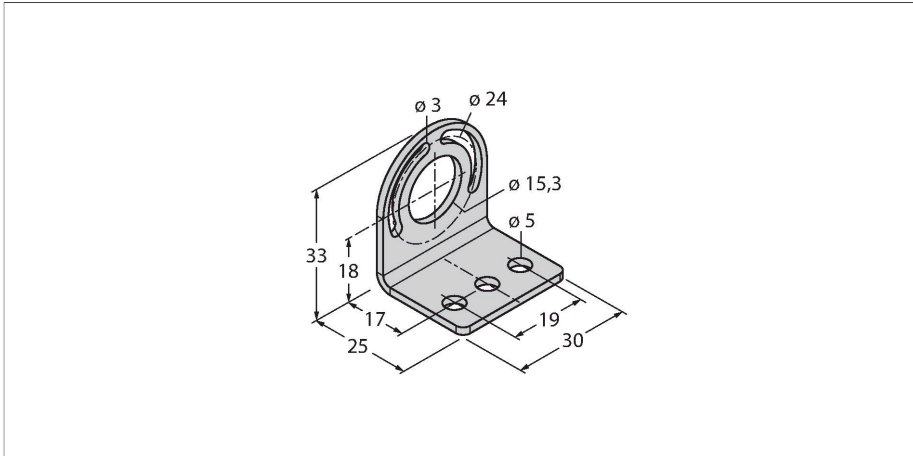

Cechy charakterystyczne

- Kątowe
- Do montażu ściennego lub sufitowego świateł roboczych WLS28
- 2 sztuki w zestawie
- Wkręt ustalający w zestawie

Dane techniczne

Typ	SMBWLS28RA
Nr kat.	3015764