

# PPROCAM1.3SB-G

## Vision Systems – Camera P3

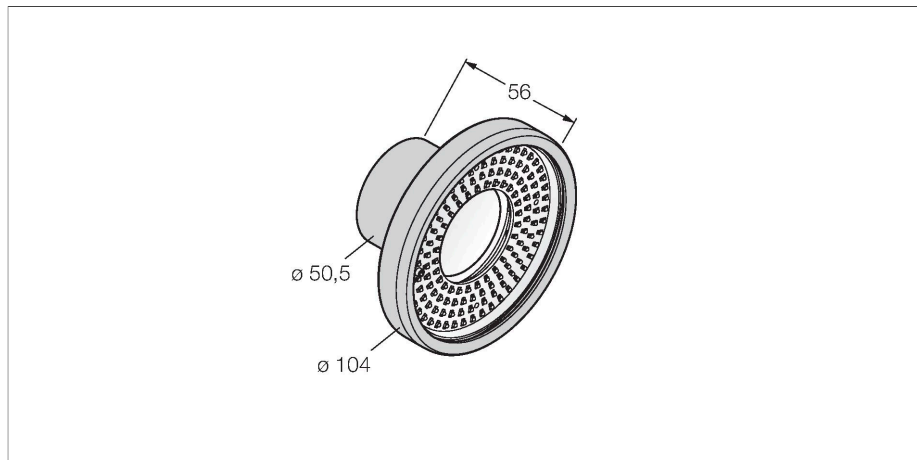

### Cechy charakterystyczne

- Compact camera with integrated ring light
- Housing material aluminium
- Glas inspection window
- Protection class IP68
- Lens to be ordered separately
- Separate controller required, type PPROC-TL
- 2/3" CMOS, 752x480 pikseli
- 256-stopniowa skala szarości

### Schemat podłączenia

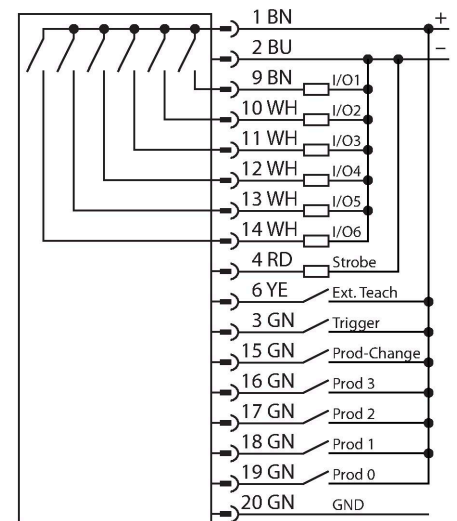

### Zasada działania

The image processing system PresencePLUS PRO consists of the compact camera and the processing unit incorporated in a separate controller. Lens, external/internal lighting and connection cable are to be ordered separately. Freeware and firmware updates are available for download on: [www.bannerengineering.com](http://www.bannerengineering.com)

### Dane techniczne

Typ	PPROCAM1.3SB-G
Nr kat.	3077050
<b>Dane kamery</b>	
Resolution	1280 x 1024 Piksele
Rodzaj światła	niebieski
Długość fali	465...485 nm
Nominalny prąd zasilania DC	≤ 550 mA
<b>Dane mechaniczne</b>	
Wymiary	Ø 104 x 143.3 mm
Materiał obudowy	Aluminium
Window material	szkło, przezroczysty
Temperatura pracy	0...+50 °C
Stopień ochrony	IP68
<b>Testy/aprobaty</b>	
Certyfikaty	CE

### Akcesoria

Rysunek wymiarowy	Typ	Nr kat.
	PPC06	3062409
	PPC06RA	3070827