

# WLB92X1100PWM

## oświetlenie robocze – Oświetlenie liniowe

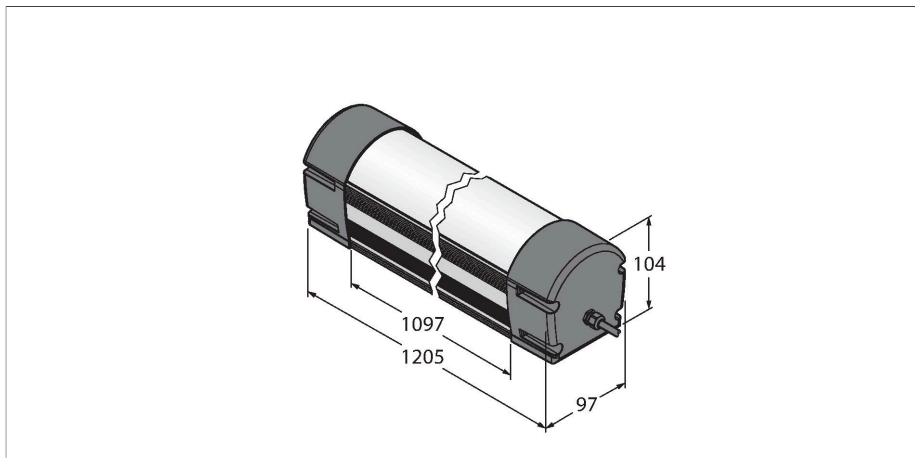

### Cechy charakterystyczne

- Promień: 1100 mm
- Napięcie zasilania: 24 VDC (±10%)
- Stopień ochrony: IP50
- Kolor: Biały
- Przewód, 2 m
- Niezbędny zewnętrzny sygnał PWM do ciągłego regulowania mocy wyjścia światła (0–100%)

### Schemat podłączenia

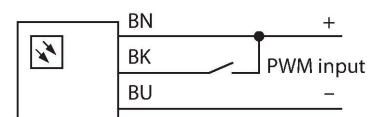

### Zasada działania

Oświetlenie liniowe WLB92 LED jest przeznaczone do wielu zastosowań, jest zasilane prądem o napięciu 24 VDC, a jego zaletą jest wytrzymała, metalowa obudowa i nietłukąca się osłona. W celu ciągłego regulowania mocy wyjścia światła w zakresie 0–100% niezbędny jest zewnętrzny sygnał PWM. Temperatura światła leży w zakresie światła widzialnego i wynosi między 5 000 a 10 000 K. Dzięki żywotności sięgającej 50 000 godzin i bardzo wydajnym diodom LED stanowi energooszczędną i przyjazną dla środowiska alternatywę dla konwencjonalnych świetlówek. Oświetlenie liniowe jest dostępne w dwóch długościach i charakteryzuje się światłem o ponad dwukrotnie większej intensywności niż znane oświetlenie WLB32 LED.

### Dane techniczne

Typ	WLB92X1100PWM
Nr kat.	3093286
<b>Dane sygnału i wyświetlacza</b>	
Cel	Oświetlenie robocze LED
Funkcja	Oświetlenie liniowe
Rodzaj światła	biały
Color temperature	4700...+5300 K
Luminous flux lumen	6500 lm
Możliwość ściemnienia	PWM
Cechy koloru 1	Biały, Stałe włączony, 7150 lm
<b>Dane elektryczne</b>	
Napięcie zasilania	21.6...26.4 V DC
Nominalny prąd zasilania DC	≤ 2900 mA
<b>Dane mechaniczne</b>	
kaskadowe	nie
Wykonanie	Prostopadłościenny, WLB92
Wymiary	1220 x 97 x 104 mm
Materiał obudowy	Metal, AL, Kat6 <sub>A</sub> , Anodyzowane
Window material	Poliwęglan, rozproszone
Połączenie elektryczne	Kabel, 2 m, PVC
Liczba żył przewodu	3
Temperatura pracy	-40...+70 °C
Stopień ochrony	IP40
<b>Testy/aprobata</b>	
Certyfikaty	CE

## Akcesoria

LMBWLB92

3093567

Uchwyt zatrzaskowy do oświetlenia roboczego WLB92 w zestawie WLB92

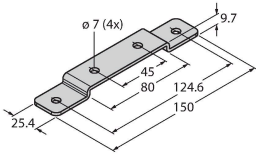

LMBWLB92CLIP

3093568

Wspornik zatrzaskowy do oświetlenia liniowego WLB92

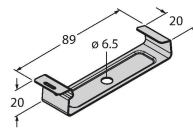

LMBWLB92HK5

3093569

Wspornik montażowy pulpitu sterowniczego dla WLB92

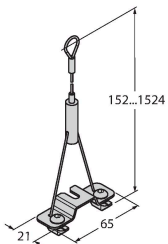

LMBWLB92S

3093570

Wspornik montażowy do montażu WLB92 od przodu

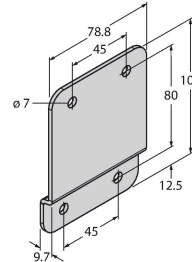



LMBWLB92RAS

3093571

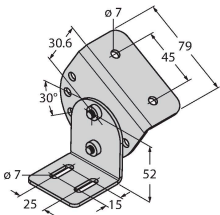
Obrotowy wspornik montażowy do oświetlenia liniowego WLB92

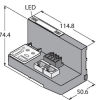
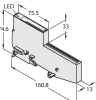

## Akcesoria

Rysunek wymiarowy	Typ	Nr kat.	
	BL20-PG-EN-V3	6827393	Programowalna brama CODESYS 3 do podłączania modułów I/O BL20 do urządzeń nadrzędnych PROFINET, EtherNet/IP i Modbus TCP
	BL20-E-2CNT-2PWM	6827341	2 counters 200kHz, 2 PWM 20kHz
	LC65P1T	3088188	Moduł przyciemniania LED, do bezstopniowego przyciemniania wyjścia świetlnego, dla oświetlenia LED z możliwością odbioru sygnałów PWM