

BIM-AKT-AP6X/S235

Czujnik magneto-indukcyjny – czujnik magneto-indukcyjny

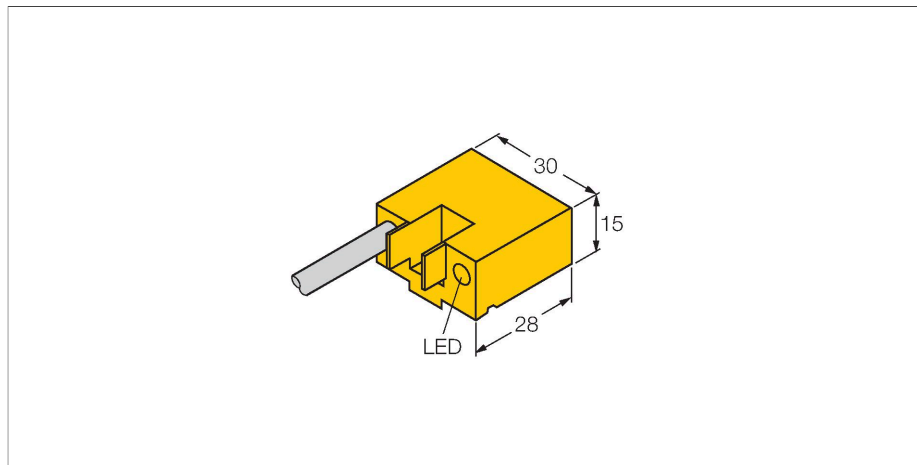

Cechy charakterystyczne

- prostopadościenny, wysokość 15mm
- koncentryczna powierzchnia aktywna
- tworzywo sztuczne PA12-GF30
- Zwiększona czułość
- 3-przewodowy DC, 10...30 VDC
- styk NO, wyjście PNP
- przewód

Schemat podłączenia

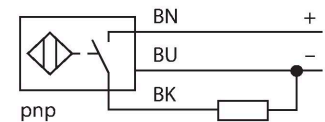

Zasada działania

Czujniki magneto-indukcyjne są aktywowane przez pola magnetyczne i są szczególnie dedykowane do detekcji pozycji tłoka w cylindrach. Pola magnetyczne przenikają metale diamagnetyczne i umożliwiają wykrycie poprzez aluminiową ścianę cylindra magnesu trwałego znajdującego się na tłoku.

Dane techniczne

Typ	BIM-AKT-AP6X/S235
Nr kat.	4675021
Special version	S235 odpowiada to: Specjalna kalibracja (zwiększenie czułości)
Dane ogólne	
Prędkość przesuwu	≤ 10 m/s
Powtarzalność	≤ ± 0.1 mm
Dryft temperaturowy	≤ 0.1 mm
Histeresa	≤ 1 mm
Dane elektryczne	
Napięcie zasilania	10...30 V DC
Tętnienie szczytkowe	≤ 10 % U _{ss}
Nominalny prąd zasilania DC	≤ 200 mA
Prąd bez obciążenia	15 mA
Prąd szczytkowy	≤ 0.1 mA
Napięcie testowe izolacji	≤ 0.5 kV
Zabezpieczenie przed zwarciami	tak / Cykliczne
Spadek napięcia przy I _o	≤ 1.8 V
Ochrona przed przerwą w obwodzie/odwrotną polaryzacją	tak / Całkowite
Funkcja wyjścia	3-przewodowy, Styk NO, PNP
Częstotliwość przełączania	1 kHz
Dane mechaniczne	
Wykonanie	Prostopadościenny, AKT
Wymiary	28 x 30 x 15 mm
Materiał obudowy	Tworzywo sztuczne, PA12-GF30
Materiał powierzchni aktywnej	tworzywo sztuczne, PA12-GF30

Dane techniczne

Połączenie elektryczne	Kabel
Typ przewodu	Ø 4 mm, Szary, LifYY, PVC, 2 m
Przekrój przewodu	3 x 0.25 mm ²
Warunki środowiskowe	
Temperatura pracy	-25...+70 °C
Odporność na wibracje	55 Hz (1 mm)
Odporność na uderzenia	30 g (11 ms)
MTTF	2283 rok/lata zgodnie z SN 29500 (Ed. 99) 40 °C
Montaż na następujących profilach	
Obudowa cylindryczna	#
Wskaźnik stanu przełączenia	LED, Czerwony

Akcesoria

KLA1

69700

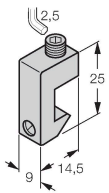

Wspornik montażowy do montażu czujników pola magnetycznego na cylindrach ciągnowych; średnica cylindra 32...50 mm, materiał: Aluminium anodowane

KLA3

69702

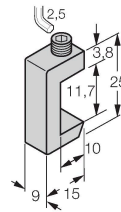

Wspornik montażowy do montażu czujników pola magnetycznego na cylindrach ciągnowych; średnica cylindra 32...63 mm, materiał: stal nierdzewna

KLA2

69701

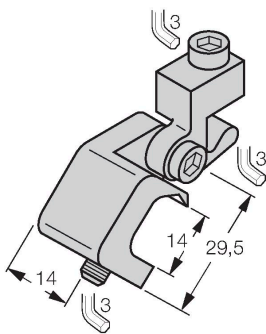

Wspornik montażowy do montażu czujników pola magnetycznego na cylindrach ciągnowych; średnica cylindra 40...125 mm, materiał: Aluminium