

# Akcesoria

## obudowa ochronna

### SG-DSU35TC

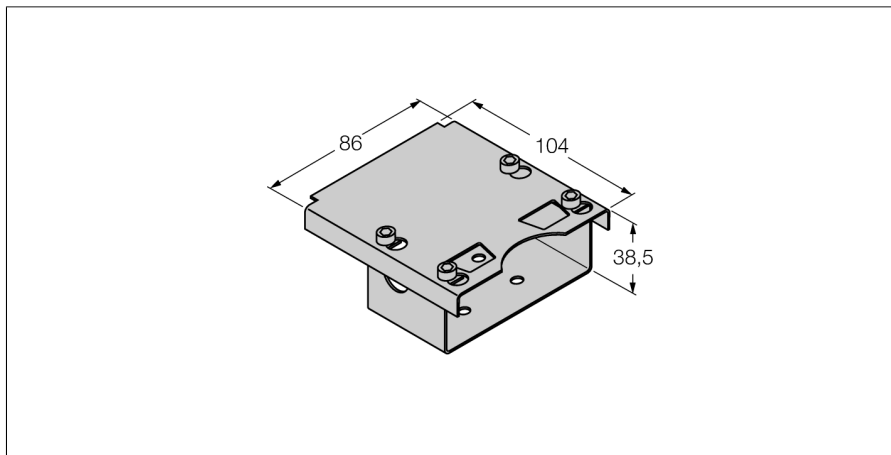

- Wytrzymała obudowa ze stali nierdzewnej do podwójnych czujników DSU35
- Do montażu, w którym jest wymagane zabezpieczenie mechaniczne
- Również do ochrony przed promieniowaniem UV i uszkodzeniem czujnika DSU35 w strefach pyłu i gazu ATEX
- Otwory na diody LED
- Zdemontowana pokrywa umożliwiająca dostęp do komory zacisków lub złączy zamontowanych czujników

#### Opis ogólny

Jeżeli czujnik serii DSU35 jest instalowany w strefie Ex, mechaniczna ochrona może być obowiązkowa. Poprawna instalacja obudowy ochronnej spełnia te wymagania.

#### Montaż:

Dolna część obudowy jest umieszczana między napędem obrotowym a czujnikiem podwójnym i mocowana za pomocą śrub M5, które znajdują się w zestawie z elementem aktywującym (krążkiem). Górna osłona instalowana jest na dolnej części obudowy za pomocą znajdujących się w zestawie śrub M5.

Typ	SG-DSU35TC
Nr kat.	6900437
Wykonanie	Akcesoria do czujników podwójnych, Ni4-DSU35...
Wymiary	104 x 86 x 38.5 mm
Materiał obudowy	Stal nierdzewna, 1.4401 (AISI 316)

