

Akcesoria

Wspornik do szybkiego montażu

QMT-18

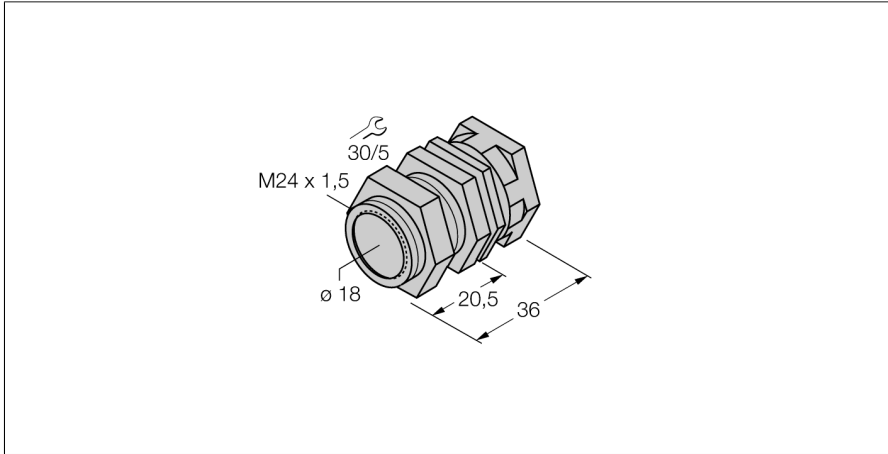

- Uchwyt szybkiego montażu z zamkiem
- Materia: mosiądz, pokryty PTFE
- Gwint męski M24 x 1,5

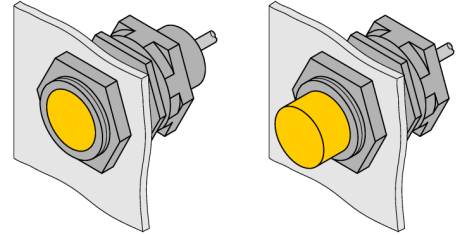

Typ	QMT-18
Nr kat.	6945104
Wykonanie	Akcesoria do obudów cylindrycznych gwintowanych, M18
Wymiary	34 mm
Materiał obudowy	Metal, CuZn, Powłoka PTFE
Maks. moment dokręcenia nakrętki obudowy	20 Nm
Moment dokręcający śruby mocującej	4 Nm