

# PPROCAM1.3SB-G

## Sisteme de inspecție – Camera P3

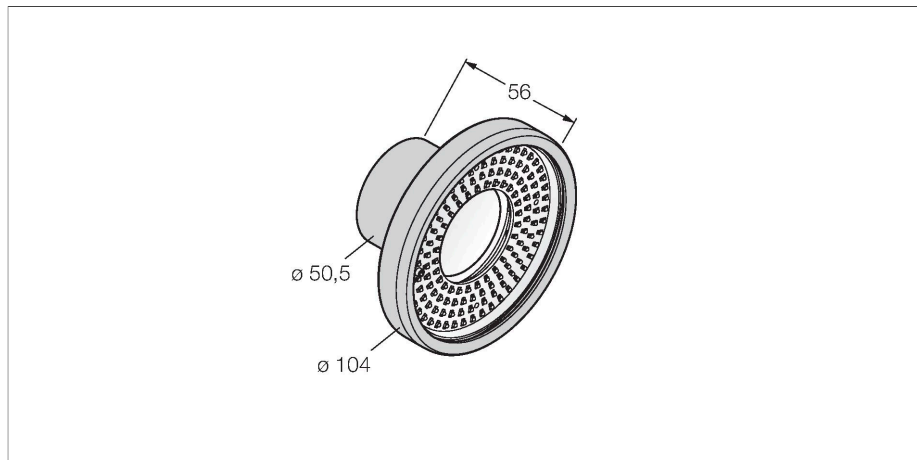

### Caracteristici

- Camera compactă cu lumină inel integrată
- Materialul carcasei este aluminiul
- Vizor din sticlă
- Grad de protecție IP68
- Lentilele se comandă separat
- Este necesar un controller separat, de tip PPROCTL
- 2/3" CMOS, 752x480 pixeli
- Scară de 256 tonuri de gri

### Diagramă de conexiuni

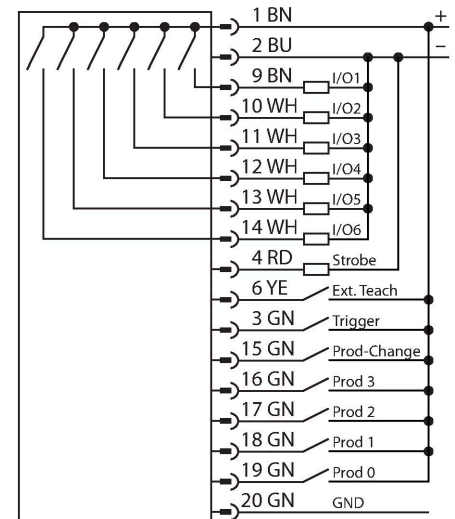

### Principiu de funcționare

Sistemul de procesare imagine PresencePLUS PRO este compus din camera compactă și unitatea de procesare integrată într-un controller separat. Lentilele, sursa de lumină externă/internă și cablul de conexiune trebuie comandate separat. Versiunile la zi ale programelor de utilizare și firmware-ului pot fi descărcate de la: [www.bannerengineering.com](http://www.bannerengineering.com)

### Caracteristici tehnice

Tip	PPROCAM1.3SB-G
Nr. ID	3077050
<b>Date cameră</b>	
Resolution	1280 x 1024 Pixeli
Tipul de lumină	Albastru
Lungime de undă	465...485 nm
Curent nominal de alimentare în c.c.	≤ 550 mA
<b>Caracteristici Mecanice</b>	
Dimensiuni	Ø 104 x 143.3 mm
Materialul carcasei	Aluminiu
Window material	Sticlă, Clar
Temperatura mediului	0...+50 °C
Clasă de protecție	IP68
<b>Teste/Certificări</b>	
Certificări	CE

### Accesorii

Desen cu dimensiuni	Tip	Nr. ID
	PPC06	3062409
	PPC06RA	3070827