

TN-EM18WD-H1147-EX

Cap de citire/scriere HF – Pentru zone cu pericol de explozie sau zone cu exigen#e extreme (ex: industria alimentară)

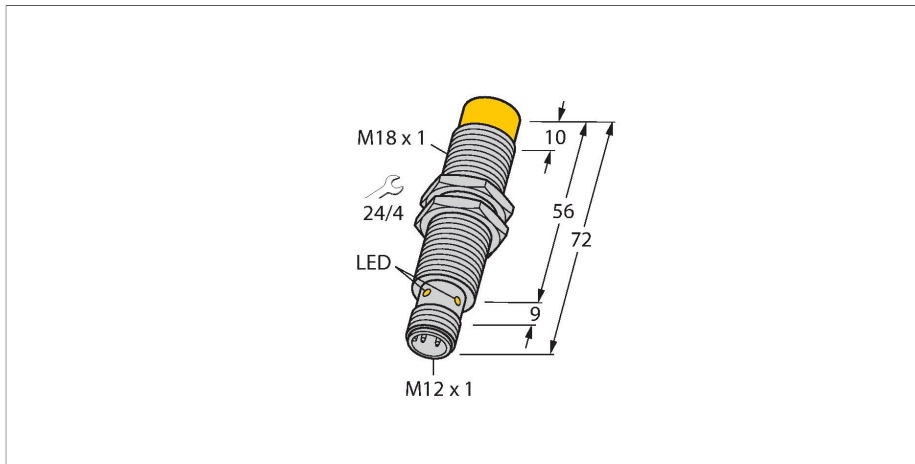

Caracteristici tehnice

Tip	TN-EM18WD-H1147-EX
Nr. ID	7030382
Certificări	CE UKCA UL FDA ATEX
Certificări radio	EU/ROȘU: Europa UK SI 2017/1206: Marea Britanie: FCC: SUA IC: Canada MIC: Japonia
Marcare dispozitiv	Ⓔ II 3G Ex ec IIC T4 Gc II 3D Ex tc IIIB T135°C Dc
Certificare conform	TURCK Ex-10005M X
Caracteristici electrice	
Tensiune de alimentare	10...30 Vcc
Curent nominal de alimentare în c.c.	≤ 75 mA
Vârf de curent la pornire	700 mA Pentru: 1 ms
Transfer de date	cuplor inductiv
Tehnologie	HF RFID
Frecvență de lucru	13.56 MHz
Standarde de comunicare prin radio si protocoale	ISO 15693 NFC Typ 5
distanța max. de scriere/citire	45 mm
Funcție de ieșire	4-fire, Read/Write
Caracteristici Mecanice	
Condiții de montare	Degajat
Temperatura mediului	-25...+70 °C
Pentru zonele cu pericol de explozie consultați manualul cu instrucțiuni	

Caracteristici

- Threaded barrel, M18 x 1
- Stainless steel, 1.4404
- Front cap made of liquid crystal polymer
- High protection class IP69K, for harsh environments
- Special double-lip seal
- Protection against all common acid and alkaline cleaning agents
- For the food industry
- Laser engraved label, permanently legible
- Alimentat și controlat numai prin conectarea la modulul de interfață BL ident
- Conector M12 × 1, conectare numai cu cablu de extensie BL ident
- ATEX category II 3 G, Ex zone 2
- ATEX category II 3 D, Ex zone 22

Conectori .../S2503



Conectori .../S2500

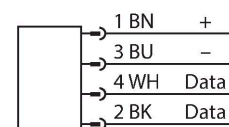

Conectori .../S2501

Caracteristici tehnice

Design	Cilindru filetat, M18 x 1
Dimensiuni	72 mm
Diametru carcasă	Ø 18 mm
Materialul carcasei	Oțel inoxidabil, 1.4404 (AISI 316L)
Materialul feței active	plastic, LCP
Rezistență la vibrații	55 Hz (1 mm)
Rezistență la șoc	30 g (11 ms)
Clasă de protecție	IP68 IP69K
Conexiune electrică	M12 × 1
MTTF	391 ani conform SN 29500 (Ed. 99) 20 °C
Indicator al tensiunii de lucru	LED, verde
Accesorii incluse	SC-M12/3GD
Packaging unit	1

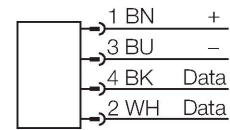

Principiu de funcționare

Dispozitivele de citire/scriere HF cu frecvența de operare de 13,56 MHz formează o zonă de transmisie, a cărei dimensiune (0... 500 mm) variază în funcție de combinația dintre dispozitivul citire/scriere și tag folosit. Distanțele de citire/scriere menționate aici reprezintă valori standard măsurate în condiții de laborator, în absența perturbațiilor cauzate de materiale.

Distanțele de citire/scriere ale tagurilor pentru montarea în metal TW-R**-(MF) au fost stabilite în metale.

Distanțele ce se pot atinge pot să varieze cu până la 30 % datorită toleranței componentelor, condițiilor de montaj, condițiilor de mediu și calității materialului (în special la montarea în metal)

Testarea aplicației în condiții de operare reale este esențială, în special în cazul citirii/scrierii în mișcare!

Instrucțiuni de montare/descriere

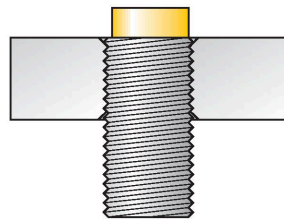

Diametrul zonei active B Ø 18 mm

Lățimea zonei active B 18 mm

montare neîncastrată

LED	Culoare	Stare	Semnificație
1	OFF	OFF	Tensiunea de alimentare întreruptă
	VERDE	ON	Tensiunea de alimentare activată
	VERDE	INTERMITENT (1 Hz)	Câmp de înaltă frecvență oprit
	VERDE	INTERMITENT (2 Hz)	Tag în domeniul de detecție

Dimensiuni	Denumire tip	Distanța de citire/scriere		Zonă de transfer		Distanța minimă între 2 capete de citire-scriere [mm]
		Recomandat (mm)	max. [mm]	lungime max. [mm]	decalare max. lățime [mm]	
	IN TAG 200 SLIX2 100037960	8	15	12	6	54
	IN TAG 200 2K FRAM 100002358	5	12	16	8	54

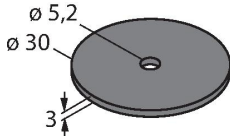
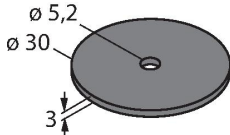
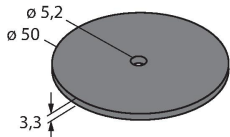
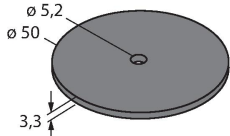
	IN TAG 300 SLIX2 100002356	8	17	22	11	54
	IN TAG 300 2K FRAM 100002359	6	14	18	9	54
	IN TAG 500 SLIX2 100027728	20	41	70	35	54
	IN TAG 500 2K FRAM 100002360	12	30	60	30	54

Accesorii

MW-18

6945004

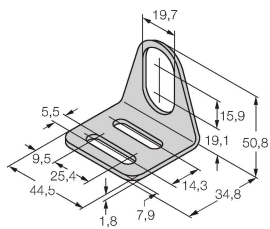

Suport de montaj pentru senzori cilindrici filetați, material: Oțel inoxidabil A2 1.4301 (AISI 304)

BSS-18

6901320

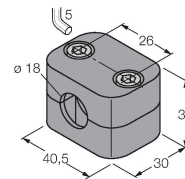

Colier de montare pentru senzori cilindrici filetați și nefiletați; material: Polipropilenă

PN-M18

6905310

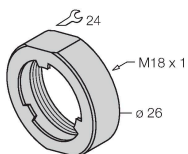

Piuliță pentru protecție la impact pentru senzori cilindrici filetați M18x1; material: Oțel inoxidabil A2 1.4305 (AISI 303)