

BI2-CRS260-AP4X2-H1141/S34

Индуктивный датчик – для высокого давления

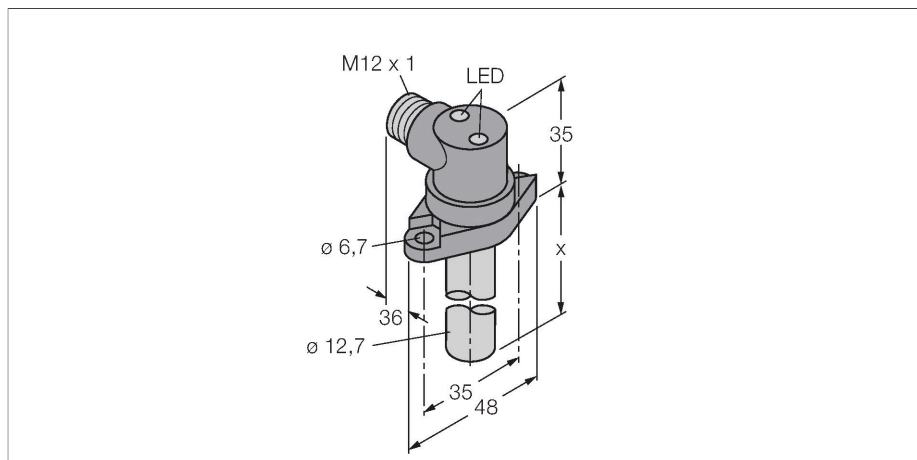

Технические характеристики

Тип	BI2-CRS260-AP4X2-H1141/S34
ID №	4570890
Special version	S34 соответствует: Устойчивость к воздействию магнитных полей
Основные данные	
Номинальная дистанция срабатывания	2 мм
Условия монтажа	Заподлицо
Безопасное рабочее расстояние	$\leq (0,81 \times S_n)$ мм
Корректировочные коэффициенты	St37 = 1; Al = 0.3; нерж. сталь = 0.7; Ms = 0.4
повторяемость (стабильность) позиционирования	≤ 2 % полн. шкалы
Статическое давление	≤ 200 бар
Динамическое давление	≤ 100 бар
Допустимая контактная среда	электропроводящие
Температурный дрейф	$\leq \pm 10$ %
Гистерезис	3...15 %
Электрические параметры	
Рабочее напряжение	10...65 В =
Остаточная пульсация	≤ 10 % U_{ss}
Номинальный рабочий ток (DC)	≤ 200 мА
Ток холостого хода	15 мА
Остаточный ток	≤ 0.1 мА
Испытательное напряжение изоляции	≤ 0.5 кВ
Защита от короткого замыкания	да / Циклический
Падение напряжения при I_o	≤ 1.8 В
Защита от обрыва / обратной полярности	да / Полный

Свойства

- Гладкий цилиндр, хромированная латунь
- $\varnothing 12,7$ мм
- Корпус, GD-Zn, хромированный
- Допустимое статическое давление/динамическое 200/100 бар
- Устойчивость к воздействию магнитных полей (постоянного и переменного тока)
- 3-проводн. DC, 10...65 В DC
- нормально открытый ррр-выход
- разъем M12 x 1

Схема подключения

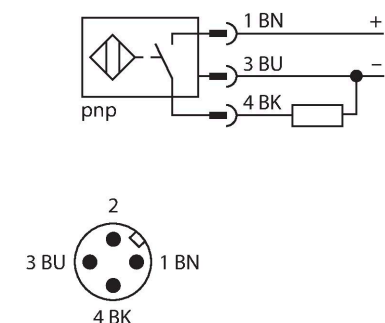

Принцип действия

Индуктивные датчики разработаны для бесконтактного (без износа) детектирования металлических объектов. Для этого используют высокочастотное электромагнитное АС поле, взаимодействующее с мишенью. Это поле генерируют при помощи LC резонансного контура с катушкой с ферритовым сердечником. Устойчивые к давлению датчики прекрасно выдерживают высокие давления и превосходно подходят для контроля положения в гидравлических цилиндрах.

Технические характеристики

Выходная функция	3-проводн., НО контакт, PNP
Частота переключения	0.03 кГц
Механические характеристики	
Конструкция	Гладкий цилиндр, 12,7 мм
Длина пробы	26 мм, Длина пробы X
Материал корпуса	Металл, Марка стали 1.4305 (AISI 303)
Материал активной поверхности	пластмасса, PA12-GF30
Корпуса разъема	металл, GdZn, хромирование
Крутящий момент затяжки пары гайка/винт	7.3 Нм
Электрическое подключение	Разъем, M12 × 1
Условия окружающей среды	
Температура окружающей среды	-25...+70 °C
Вибростойкость	55 Гц (1 мм)
Ударопрочность	30 g (11 мс)
Степень защиты	IP67
Индикатор рабочего напряжения	светодиод, зел.
Индикация состояния переключения	светодиод, Желтый
В объем поставки включены:	2 винта с головкой под торцевой ключ 1/4"-20 NPT, длина 5/8 дюйма

Указания по монтажу

Инструкция по монтажу/Описание

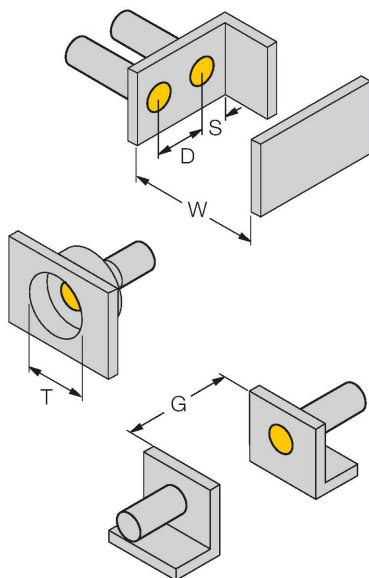

Расстояние D	2 x B
Расстояние W	3 x Sn
Расстояние T	3 x B
Расстояние S	1.5 x B
Расстояние G	6 x Sn
Диаметр активной области B	

Монтажная гнездовая часть соединителя и уплотнительное кольцо, поставляемые с датчиком, одобрены для высокого статического и динамического давления. Конструкция монтажной поверхности должна выдерживать высокое давление. Во время монтажа убедитесь в том, что монтажная поверхность сухая и очищена от пыли. Также следует учитывать, что при введении датчика немного масла может вытечь из гидравлической системы и попасть на монтажную поверхность. В этом случае не удастся добиться надлежащего уплотнения.

Рекомендуемые зазоры:
0,64...1,19 мм до амортизаторов в конце хода гидравлических цилиндров, чтобы обеспечить допуски и уменьшить износ.

> 2,8 мм до поршневого штока
гидравлического цилиндра, чтобы
убедиться в том, что датчик не подает
выходные сигналы.
