

# 6GK1500-0FC10

## Разъем Sub-D

### Штекерный разъем, прямой

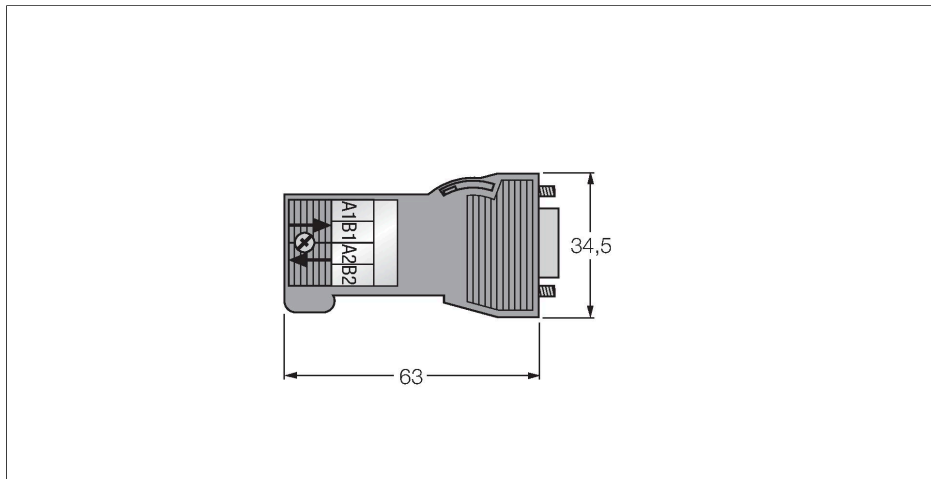

#### Характеристики

- Для использования в сетях PROFIBUS-DP
- До 12 Мбит/с
- Активируемый оконечный резистор
- Кабельный вывод 180°
- Экранир.
- Пластиковый корпус
- IDC быстрое подключение
- 9-контакт.
- Диаметр кабеля 6...8 мм
- Сертификат UL
- Для применения в зоне 2

#### Назначение контактов

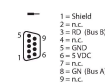

#### Главная схема подключения

Конфигурация контактов

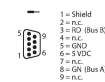

#### Технические характеристики

Тип	6GK1500-0FC10
ID №	6780088
Разъем A	Штекерный разъем, D-Sub, Прямой
Кол-во контактов	9
Контакты	Металл, CuZn, Позолоченные
Подложка контактов	Белый
Ручка	Пластмасса, Серый
Внешний диаметр кабеля	6 мм...8 мм
Тип соединения	Клемма, подсоединение с прорезанием изоляции
Степень загрязненности	1
Класс защиты	IP20
Сетевой протокол	PROFIBUS-DP
Экран	нет
<b>Электрические характеристики +20 °C</b>	
Номинальное напряжение	24 В
Ток	2 А
сопротивление изоляции	≥ 10 <sup>8</sup> Ом
<b>Механические и химические свойства</b>	
в состоянии покоя	-25 °C...+60 °C
Сертификаты	UL CE