

**Светодиодная подсветка для станков**  
**Монтируемая кубическая лампа**  
**ML-CA40P-9X3-CWW-H1141**

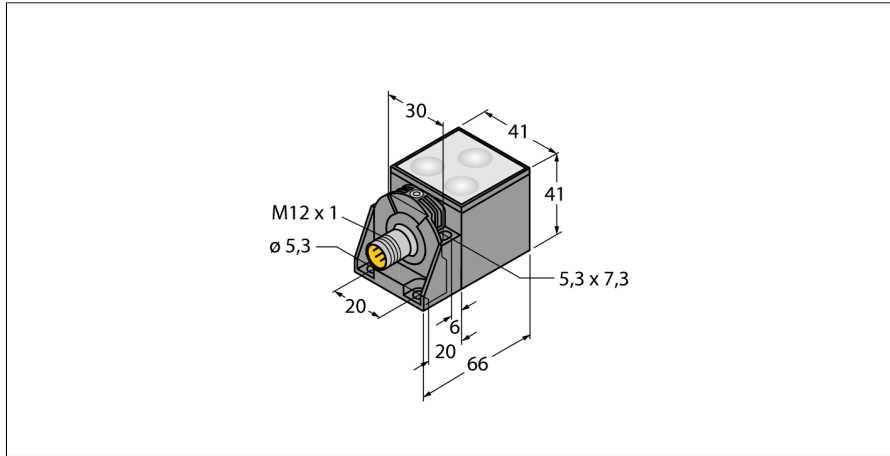

- "Кубик"
- Фронтальный монтаж
- Материал корпуса, литой алюминий
- Вес 200 г
- Устойчив к смазке и охлаждающим жидкостям
- Степень защиты IP67
- Рабочая температура: -40...+50° C
- Количество светодиодов: 3
- Рассеянное излучение
- Цвет света, холодный белый
- Цветовая температура прибл. 6300 K
- Освещенность на 1 м прибл. 108 lx
- Угол луча: 120°
- Срок службы: > 50,000 часов работы
- Защита светодиодов с помощью интегрированного управления температурой
- Рабочее напряжение: 24 В =
- Потребление тока: 150 мА при 24 В
- Потребление энергии: 4 Вт
- Разъем M12 x 1
- Конфигурация контактов: 3 = 0В, 4 = +24В
- Непосредственное подключение к выходу ПЛК

**Схема подключения**

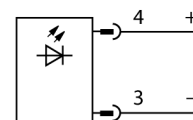

**Принцип действия**

Подсветка TURCK для промышленного оборудования, благодаря своему прочному корпусу может быть установлена непосредственно на машины и оборудование. Устойчивы к воздействию охлаждающих жидкостей, а также агрессивных моющих средств. Для подключения подсветки применяются промышленные соединители M12. Подсветка для промышленного оборудования может управляться удаленно с помощью ПЛК и имеет стандартную распиновку соединителя. Питание 24 В= также позволяет использовать для подключения пассивные соединители и коробки. Из можно включать и выключать индивидуально, что позволяет снизить затраты на электроэнергию. Не требуются затраты на дополнительное оборудование. Интенсивность света отображается в люксах (lx). Например, интенсивность свечи равна 1 люксу на

<b>Тип</b>	ML-CA40P-9X3-CWW-H1141
<b>ID №</b>	6914397
<b>Назначение</b>	Светодиодная подсветка для станков
<b>Функция</b>	подсветка области
<b>Тип источника света</b>	белый
<b>Цветовая температура</b>	6300K
<b>Aperture angle degree</b>	120 °
<b>Срок службы светодиода (L70)</b>	50000 h
<b>Рабочее напряжение</b>	18...30 В =
<b>Номинальный рабочий ток (DC)</b>	≤ 150 мА
<b>входная мощность</b>	4 W
<b>Конструкция</b>	Прямоугольный, CA40
<b>Материал корпуса</b>	Литой алюминий с порошковым покрытием,AL
<b>Window material</b>	силикон, прозрачный
<b>Электрическое подключение</b>	Разъем, M12 x 1
<b>Температура окружающей среды</b>	-40...+50 °C
<b>Степень защиты</b>	IP67

## Светодиодная подсветка для станков Монтируемая кубическая лампа ML-CA40P-9X3-CWW-H1141

расстоянии 1 м - по сравнению с нормальным освещением помещения в 500 люкс.

### Illuminance

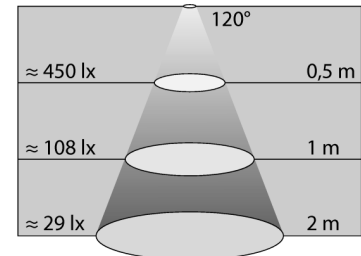

**Светодиодная подсветка для станков**  
**Монтируемая кубическая лампа**  
**ML-CA40P-9X3-CWW-H1141****Аксессуары**

Наименование	Идент. №	Чертеж с размерами
ML-CA40-MP1	6914436	Угловой кронштейн для CA40 