

# Aksesuarlar

## Etkinleştirme anahtarı

### ED1G-L20MB-1N

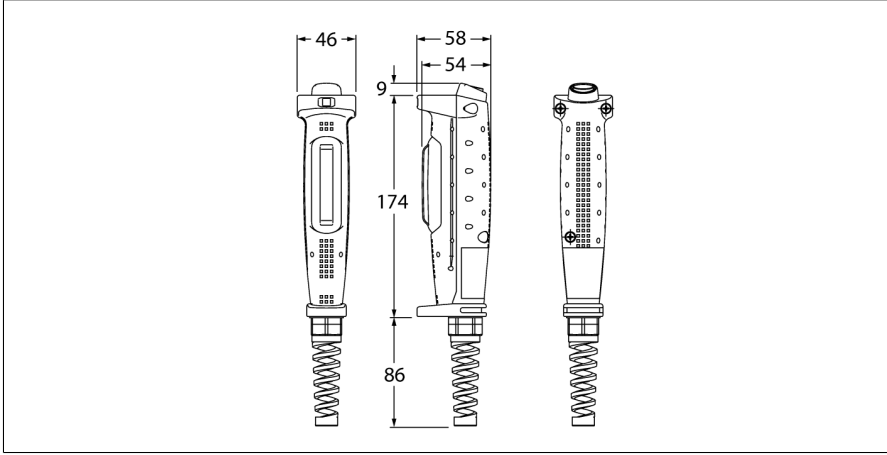

- Makineler için üç kademeli başlatma/durdurma anahtarı
- Güvenlik fonksiyonları mevcut
- Ergonomik tasarım
- Plastik gövde
- Sıfırlama, çalışma için bekletme veya uç fonksiyonları için ek düğme
- Koruma sınıfı IP65
- Çıkışlar: 2xNA, 2xNA (düğme)
- Entegre sünmez
- M20 × 1,5 erkek konektör
- Çalışma sıcaklığı: -10...+60 °C

Tip	ED1G-L20MB-1N
Tanit. no.	3012937
İşlev	Etkinleştirme Anahtarı
Nominal yalıtım gerilimi	250 V
Geleneksel ısı akım	2 A
İmpuls direnç gerilimi	2.5 kV
Yalıtım direnci	100 MΩ
Koruma sınıfı	II
Tasarım	Kulp, ED1G
Gövde malzemesi	Plastik, Termoplastik malzeme
Anahtarlama hızı	20 /dk
Mekanik ömür	0,1 * 10 <sup>6</sup> Anahtarlama döngüleri
B10d değeri	0,1 * 10 <sup>6</sup> Anahtarlama döngüleri
Pollution degree	3
Elektriksel bağlantı	Klemens bağlantısı, Kablo rakoru ile terminal kutusu
Çekirdek sayısı	8
Ortam sıcaklığı	-10...+60 °C
IP Derecesi	IP65

#### İşlevsel prensip

İTME anahtarı, manuel olarak kullanılan bir kontrol cihazıdır. Sürekli olarak etkinleştirildiğinde ve ayrı bir kontrol elemanı ile birlikte kullanıldığında, kullanıcının makineyi manuel moda kullanmasını sağlar. İTME anahtarı makineye güç vermek için kullanılır. Makineyi gerçekten çalıştırmak için ek bir sinyal gereklidir. Anahtar serbest bırakıldığında veya tamamen aşağı bastırıldığında makine derhal durur.