

Q60VR3LAF1400QPMA3

Fotoelektrik Sensör – lazer sensörü, yayınlık modu, ayarlanabilir arka plan bastırma özelliğiyle

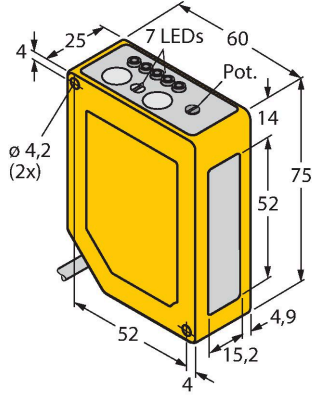

Özellikler

- 1/2" erkek uçlu, 4 telli, PUR, 150 mm kablo
- Koruma sınıfı IP67
- 5 bölümlü LED ekran
- Sinyal göstergesi
- Anahtarlı kilit
- AÇMA/KAPATMA gecikmesi, 8...16 ms arasında ayarlanabilir
- Çalışma gerilimi: 12...250 VDC veya 24...250 VAC
- Röle çıkışı

Kablo bağlantı şeması

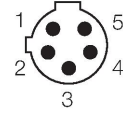
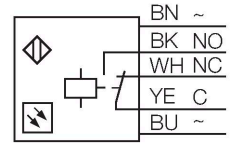

Teknik Veriler

Tip	Q60VR3LAF1400QPMA3
Tanit. no.	3072073
Optik veriler	
İşlev	Yakınlık anahtarı
Çalışma modu	Arka plan bastırma, ayarlanabilir
Işık tipi	kırmızı
Dalga boyu	650 nm
Lazer sınıfı	▲ 1
Mesafe	200...1400 mm
Elektrik verileri	
Çalışma voltajı	12...250 VDC
Çalışma voltajı	24...250 VAC
DC nominal çalışma akımı	≤ 200 mA
Yük akımı yok	≤ 50 mA
Çıkış işlevi	Tamamlayıcı kontak, Röle çıkışı
Anahtarlama frekansı	≤ 33 Hz
Hazırlık gecikmesi	≤ 1000 msn
Tipik yanıt süresi	< 15 msn
Ayar seçeneği	Ayar vidası
Mekanik veriler	
Tasarım	Dikdörtgen, Q60
Boyutlar	60 x 25 x 75 mm
Gövde malzemesi	Plastik, ABS, Sarı
Lens	plastik, Acrylic
Elektriksel bağlantı	Konektörlü kablo, 1/2", 0.15 m, PUR
Ortam sıcaklığı	-10...+45 °C

İşlevsel prensip

Arka plan bastırma özelliği bulunan yayınlık modu sensörleri, tek bir verici ve bir dizi alıcı eleman ile birlikte çalışır. Hedef konum ve sensörün fotoelektrik yapısı, alıcı elemanlardan hangisinin en çok ışığı alacağını belirler. Sensörün elektronik yapısı, yansıtan nesnenin ölçüm aralığının içinde veya dışında olduğunu belirler. Sensörler, ayarlanabilir veya sabit kesme noktasıyla birlikte gelir.

Sapma eğrisi
Beyaz bir hedefin kesme noktasına kıyasla %18 gri ve %6 siyah hedef şeklindeki kesme noktası sapması

Teknik Veriler

IP Derecesi	IP67
Özel özellikler	Lazer
Güç-açık göstergesi	LED, yeşil
Anahtarlama durumu	LED, sarı
Error indication	LED
Aşırı kazanç göstergesi	LED, yeşil, yanıp sönüyor
Testler/onaylar	
MTTF	19 yılı SN 29500'e uygun (Ed. 99) 40 °C
Onaylar	CE, cURus

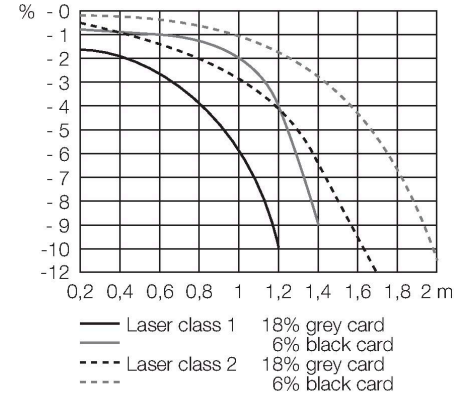

Aksesuarlar

SMBAMSQ60IP

3073441

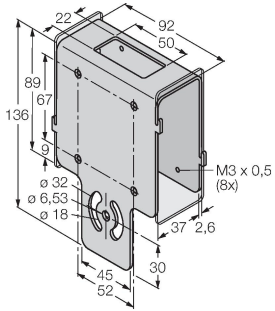

Güvenlik camı paneli bulunan koruyucu gövde, paslanmaz çelik, Q60 için

SMBAMSQ60P

3073133

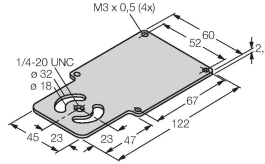

Arka düzlem, paslanmaz çelik, Q60 serisi için

SMBQ60

3067592

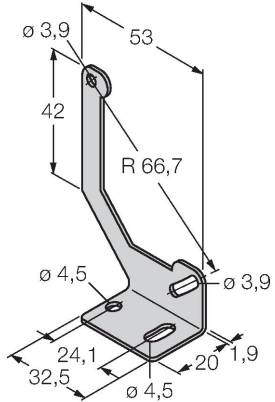

Montaj braket, paslanmaz çelik, Q60 serisi için