

# B12U-MT12E-AD4X-0.3-RS4.23/XOR

## Endüktif sensör

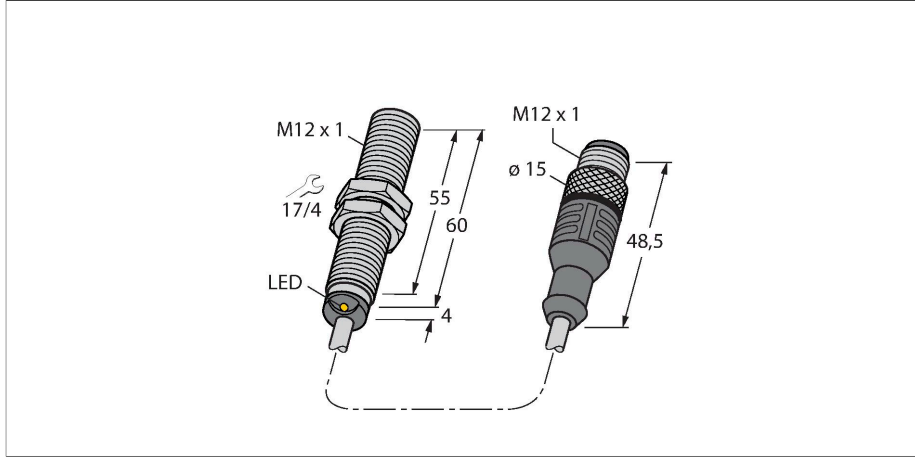

### Teknik Veriler

Tip	B12U-MT12E-AD4X-0.3-RS4.23/XOR
Tanit. no.	4405048
Nominal anahtarlama mesafesi	2 mm
Montaj koşulları	Düz kafa
Güvenli çalışma mesafesi	$\leq (0,81 \times S_n)$ mm
Yineleme hassasiyeti	$\leq 2$ tam ölçek %'si
Sıcaklık sapması	$\leq \pm 10$ %
Histerezis	3...20 %
Ortam sıcaklığı	0...+70 °C
Çalışma voltajı	10...65 VDC
Kaçak dalgalanma	$\leq 10$ % $U_{ss}$
DC nominal çalışma akımı	$\leq 100$ mA
Artık akım	$\leq 0.8$ mA
Yalıtım test gerilimi	$\leq 0.5$ kV
Kısa devre koruması	evet / Döngüsel
$I_e$ 'de gerilim düşüşü	$\leq 5$ V
Kablo kopması/Ters kutupsallık koruması	Eksiksiz
Çıkış işlevi	2 telli, NA kontak, 2 telli
En küçük çalışma akımı	$\geq 3$ mA
Anahtarlama frekansı	0.01 kHz
Tasarım	Dişli silindirik, M12 x 1
Boyutlar	64 mm
Gövde malzemesi	Metal, CuZn, PTFE kaplama
Aktif alan malzemesi	plastik, LCP, PTFE kaplama
Arka kapak	plastik, EPTR
Material coupling nut	metal, CuZn, nikel plakalı
Gövde somunu maks. sıkma torku	7 Nm

### Özellikler

- Dişli silindirik, M12 x 1
- Pirinç, PTFE kaplamalı
- Tüm metaller için faktör 1
- Manyetik alanlara dayanıklı
- 2 telli DC, 10...65 VDC
- NA kontak
- Erkek uçlu kablo

### Kablo bağlantı şeması

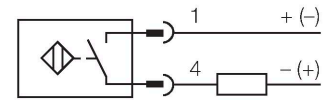

### İşlevsel prensip

Endüktif sensörler metal nesnelere temasız ve aşınmaz olarak tespit ederler. Patentli çok kaplamalı sistemden dolayı, *uprox*<sup>®</sup>+ sensörlerinin geleneksel sensörlerle karşılaştırıldığında belirgin avantajları vardır. Verimli standardizasyon gibi en büyük anahtarlama uzaklıkları, en yüksek esneklik ve işlemsel güvenilirlik ile üstündürler.

## Teknik Veriler

Elektriksel bağlantı	Konektörlü kablo, M12 x 1
Kablo tipi	Ø 5.2 mm, LifXX, PVC, 0.3 m
Çekirdek kesit alan	2 x 0.34 mm <sup>2</sup>
Titreşim direnci	55 Hz (1 mm)
Darbe direnci	30 g (11 ms)
IP Derecesi	IP68
MTTF	874 yılı SN 29500'e uygun (Ed. 99) 40 °C
Anahtarlama durumu	LED, sarı

## Montaj talimatları

### Montaj talimatları/Açıklama

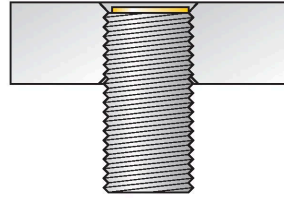
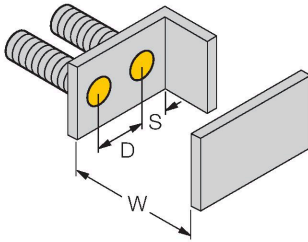
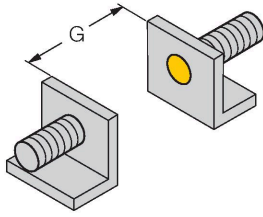
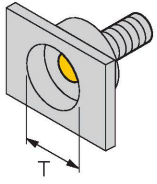

Mesafe D 24 mm

Mesafe W 3 x Sn

Mesafe T 3 x B

Mesafe S 1,5 x B

Mesafe G 6 x Sn

Aktif alan çapı B Ø 12 mm

Tüm sıva altı monte edilebilir *uproX*<sup>®</sup>+ dişli türleri aynı zamanda girintili şekilde monte edilebilir. Sensör yarım tur vidalanırsa, güvenli çalışma sağlanır.

## Aksesuarlar

### BST-12B

6947212

Dişli silindirik sensörler için montaj kelepçesi, dayamalı; malzeme: PA6

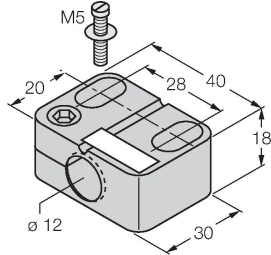

### QMT-12

6945106

Dayamalı hızlı montaj braketleri; malzeme: piriç, PTFE kaplama; Erkek dış M16 x 1. Not: Yakınlık anahtarlarının anahtarlama uzaklığı, hızlı montaj braketleri kullanılırken değişebilir.

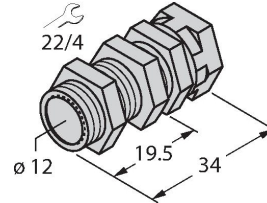

## BSS-12

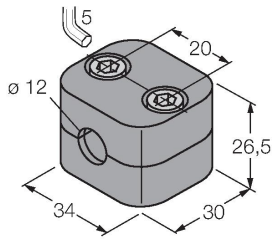

## 6901321

Dişsiz ve dişli silindirik sensörler için  
montaj braketi; malzeme: Polipropilen

## BL20-4DI-NAMUR

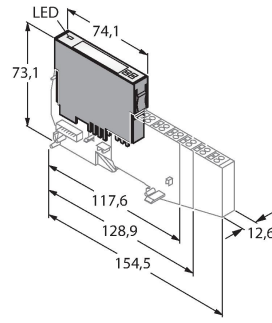

## 6827212

4 digital inputs acc. to EN 60947-5-6 For  
NAMUR sensors, de-energized contacts  
or uprox®+ 2-wire DC sensors.